

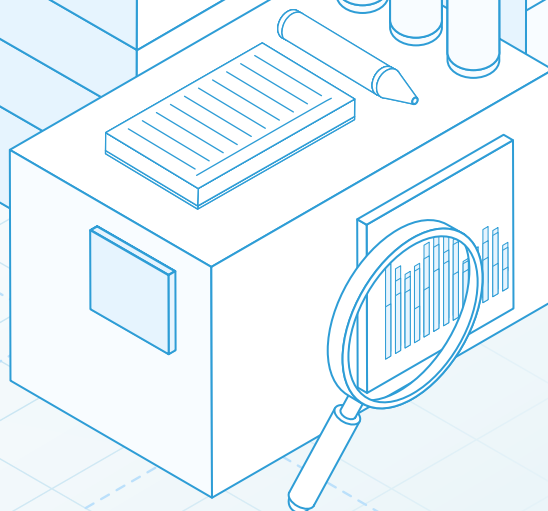

中航工业产融控股股份有限公司

AVIC INDUSTRY-FINANCE HOLDINGS CO.,LTD.

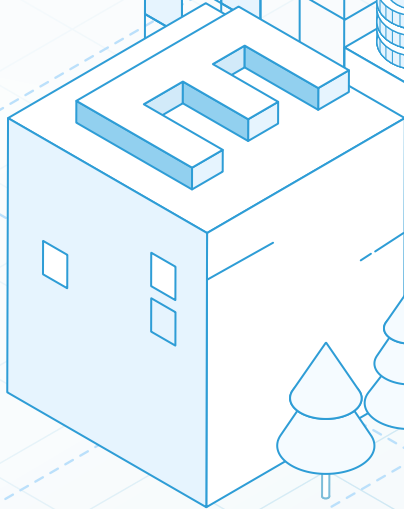
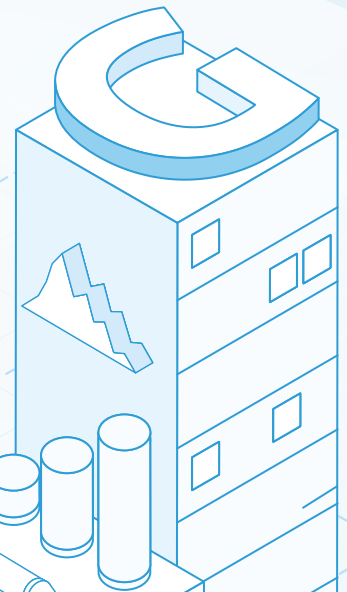
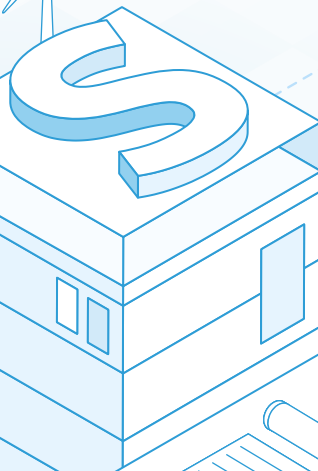
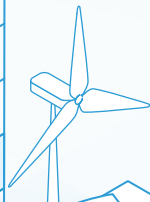
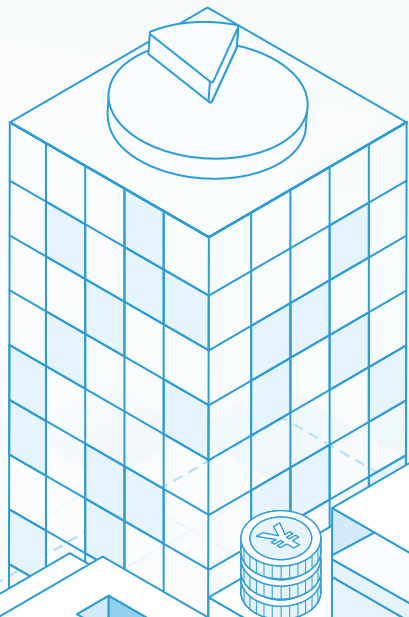
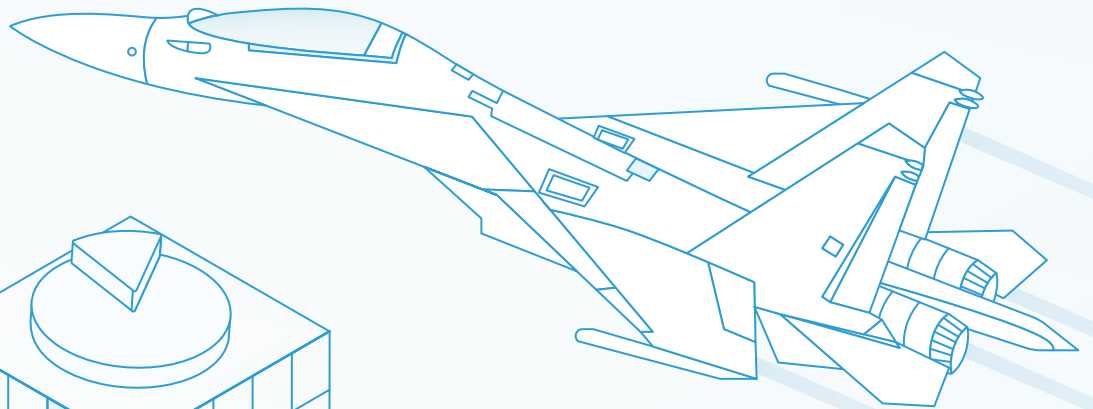

2022

环境、社会责任
与公司治理(ESG)报告

目录

关于本报告	1
董事长致辞	3
责任聚焦	5

01

家国为怀，
成就产业与人

公司概况	9
公司文化	10
党建引领	11
发展战略	15
ESG战略	17
社会认可	26

02

推进“双碳”治理
共绘绿色图卷

绿色治理	31
气候应对战略	34
气候风险与机遇	37
气候目标与行动	42

03

坚持客户至上
力促转型创新

立足航空服务实体	55
深入推动金融创新	64
倾力打造优质服务	70
全力守护客户权益	73



04

勇挑担当之责 赋能美好社会

赋能员工全面成长	77
持续深耕普惠金融	89
践行共同富裕理念	92
投身社会公益事业	95

05

厚植治理根基 确保行稳致远

提升公司治理效能	99
恪守诚信经营之道	102
固守风险管控底线	111
铸牢信息安全屏障	115

总结与展望	121
关键绩效	122
指标索引	124
意见反馈	126



关于本报告

本报告是中航工业产融控股股份有限公司正式发布的第三份年度ESG报告。本报告展现中航工业产融控股股份有限公司及其所属单位在运营过程中，面对环境、社会责任及公司治理等责任领域的实践和绩效，旨在与各利益相关方进行有效交流，系统性地回应利益相关方的期望和诉求。

报告周期

本报告为年度报告。

时间范围

2022年1月1日至2022年12月31日，为增强报告可比性及前瞻性，部分内容往前后年度适度延伸。

报告边界

本报告主体为中航工业产融控股股份有限公司及其主要所属单位，包括中航国际融资租赁有限公司、中航信托股份有限公司、中航证券有限公司、中航安盟财产保险有限公司、中航期货有限公司、中航资本国际控股有限公司、中航投资大厦置业有限公司、中航产业投资有限公司、中航航空产业投资有限公司、中航工业集团财务有限责任公司。2020年，中航工业产融控股股份有限公司控股子公司中航投资控股有限公司收购中国航空工业集团有限公司持有的中航安盟财产保险有限公司50%股权；2022年，中航工业产融控股股份有限公司战略投资金网络（北京）数字科技有限公司¹、中国航空工业新能源投资有限公司²。本报告中纳入中航安盟财产保险有限公司、金网络（北京）数字科技有限公司、中国航空工业新能源投资有限公司的ESG案例³，以全面体现中航工业产融控股股份有限公司的履责成效。其他范围与此有差异的内容，将会在报告中进行说明。

编制依据

- 联合国可持续发展目标（SDGs）
- 全球可持续发展标准委员会（GSSB）《可持续发展报告指南（GRI Standards）》
- 国际金融稳定委员会（FSB）《气候相关财务信息披露建议书（TCFD）框架》
- 上海证券交易所《〈公司履行社会责任的报告〉编制指引》
- 中国人民银行《金融机构环境信息披露指南》
- 中国社会责任百人论坛ESG专家委员会《中国企业社会责任报告指南（CASS-ESG 5.0）》

1. 详见《中航工业产融控股股份有限公司关于参与金网络（北京）电子商务有限公司增资暨关联交易的公告》，后于2023年1月正式更名为金网络（北京）数字科技有限公司

2. 详见《中航工业产融控股股份有限公司关于参与中国航空工业新能源投资有限公司股权受让项目暨关联交易的公告》

3. 金网络（北京）数字科技有限公司、中国航空工业新能源投资有限公司在中航产融财务报表中不进行报表合并，为保持一致性，该两家公司不纳入ESG关键绩效统计范畴

称谓说明

为了便于表述和阅读，本报告中称谓指代如下：

中航产融、公司、本公司、我们	指	中航工业产融控股股份有限公司
航空工业	指	中国航空工业集团有限公司
中航租赁	指	中航国际融资租赁有限公司 ⁴
中航信托	指	中航信托股份有限公司
中航证券	指	中航证券有限公司
中航安盟	指	中航安盟财产保险有限公司
中航期货	指	中航期货有限公司
中航资本国际	指	中航资本国际控股有限公司
金网络	指	金网络（北京）数字科技有限公司
航空工业新能源	指	中国航空工业新能源投资有限公司
中航置业	指	中航投资大厦置业有限公司
中航产投	指	中航产业投资有限公司
航空投资	指	中航航空产业投资有限公司
中航财务	指	中航工业集团财务有限责任公司
中航碳资产	指	中航碳资产管理有限公司

数据说明

报告使用数据来源包括政府部门公开数据、中航产融内部相关统计报表、行政文件及报告、第三方评价访谈及第三方研究报告等。部分内容、数据适当追溯以前年份。本报告中所涉及货币种类及金额，如无特殊说明，均以人民币为计量单位。

报告可靠性保证

本报告披露的所有内容和数据已经于2023年3月13日获董事会审议通过。公司保证本报告内容的真实、准确、完整，不存在任何虚假记载、误导性陈述或重大遗漏，并对其内容真实性、准确性和完整性负责。

报告获取

本报告以印刷版和电子版两种形式发布，电子版可在公司官网 (<https://www.avicindustry-finance.com/>)、上海证券交易所网站 (<http://www.sse.com.cn/>) 查阅获取。

4. 2023年1月，“中航国际租赁有限公司”名称变更为“中航国际融资租赁有限公司”



董事长致辞

过去的一年，我国高效统筹经济社会发展，保持了经济社会大局稳定。金秋十月，习近平总书记在党的二十大报告中指出，推动绿色发展，要加快发展方式绿色转型，积极稳妥推进碳达峰碳中和，为我国高质量发展与ESG发展理念的实践提供了根本遵循和行动指南。

中航产融坚持以习近平新时代中国特色社会主义思想为指导，认真学习宣传贯彻党的二十大精神、中央经济工作会议精神，坚定不移深入推进全面从严治党，深刻把握稳字当头、稳中求进工作总基调，全面承接航空工业部署要求，聚焦服务兴装强军、科技创新、实体经济和改革发展总要求，牢牢守住不发生系统性风险的底线，统筹发展和安全，奋发作为、顽强拼搏，交出了难中求成、殊为不易的发展答卷。2022年，中航产融实现营业总收入181.55亿元，实现归属于上市公司股东的净利润16.8亿元，服务集团直接投融资规模超350亿，在央企ESG·先锋50位列第18名，成功入选中国上市公司ESG百强。

我们稳妥推进“双碳”，共同描绘绿色未来 Environmental

2022年，我们积极承接国家“双碳”战略相关部署，编制《中航产融碳达峰行动方案》，力争在2030年之前实现碳达峰。绿色经济方面，我们积极推动、参与航空工业新能源混改，强化其与金融业务单位协同，提升服务航空主业和实体经济能力，打造为具有航空特色的数智化能源综合解决方案服务商。绿色金融方面，我们发挥金融引导作用，以绿色金融赋能产业，中航租赁新能源业务实现百亿规模；中航信托发行业内首单投资于全国碳市场收购或预收购全国碳排放配额的信托产品；中航证券发行了上交所和北京市首单绿色碳中和CMBS；中航产融设立中航碳资产公司，助力集团双碳体系建设，探索碳资产交易与管理，服务绿色航空。我们坚持科学合规、创新引领、产融结合和协同发展，引导资金流向绿色产业，助力实现“双碳”目标。

我们聚焦责任金融，央企担当共建美好 Social

服务主业方面，我们利用资本市场、融资租赁、产业投资等方式为航空装备研发生产提供资金保障，不断探索服务航空科技创新模式，积极服务民机产业发展壮大，助力航空企业改革发展。产品创新方面，2022年中航产融发布创新金融产品，含ESG债券主题基金、ESG银团贷款等ESG主题产品。客户责任方面，对于客户个人数据和敏感数据，中航产融采用数据全生命周期的管理方式，全面维护数据信息安全。普惠金融方面，中航产融为多家中小企业提供了经济支持，2022年实现服务中小企业项目达775,828个，资金总额达9,491,373.69万元，此外不断完善供应链金融服务平台，利用数字化手段解决航空供应链企业资金需求和主体信用错配问题，目前已服务航空工业集团核心企业150余家，服务核心企业链属供应商超过9,000家。共同富裕方面，我们大力探索金融帮扶模式，2022年将定点帮扶“责任田”建设成金融支持乡村振兴的“创新田”“示范田”，入选《上市公司乡村振兴优秀实践案例》。人才培养方面，我们制订产业金融专业人才评审管理办法，发布多元化中长期员工成长激励指引，创建线上学习平台人才成长中心，人均培训时长达98.05小时，锻造一批有能力、有担当的干部人才队伍。

我们坚持底线思维，优化治理行稳致远 Governance

治理方面，我们不断完善中国特色现代企业治理体系，全面完成国企改革三年行动任务，有力推动党的领导与公司治理相统一；持续优化信息披露水平，召开3次业绩说明会，协助组织召开航空工业所属上市公司集体路演活动，持续加强投资者交流。内控内审方面，中航产融践行科技强审，审计信息化系统于2022年9月正式上线并实现全板块推广应用，板块应用覆盖率100%。风险防范方面，中航产融深入贯彻落实国资委、航空工业关于“金融业务风险问题专项治理”工作部署，开展了重大合规风险事项与违法违规问题两个方面的排查，涵盖战略管理、采购管理、筹融资与担保等19个领域，做到了全级次、全领域、全方位覆盖。

以行促效担重任，砥砺实干开新篇。2023年,既是实施“十四五”规划的关键之年，更是全面贯彻落实党的二十大精神开局之年。开局关乎全局，起步决定后程。站在新征程新起点，中航产融将坚决贯彻落实习近平新时代中国特色社会主义思想，忠诚拥护“两个确立”，坚决做到“两个维护”，继续稳经营稳发展，重实干看实效，打造中航产融特色的ESG“1+N”管理体系，为兴装强军、科技创新、实体经济和改革发展提供有效有力服务支撑，奋力开创航空产业金融服务平台高质量发展新局面，努力在建设新时代航空强国奋斗征程中贡献积极力量、实现更大价值！





责任聚焦

环境方面 Environmental



制定“双碳”方案，力争在2030年

碳达峰

2060年

碳中和



支持绿色产业发展项目个数达

225 个

资金总金额达

3,917,042.20 万元



ESG资产管理规模达

829,064.64 万元

同比增长

101.0%



中航租赁清洁能源装机达

1,078,690 千瓦

同比增长

34.8%



中航信托设立天岚21A020号清洁能源电力投资1号集合资金信托计划，项目建成后每年可为国家节约标准煤

32,172 吨



中航证券在上交所发布首单

绿色（碳中和） CMBS



战略投资航空工业新能源、设立中航碳资产公司，逐步开展新能源相关业务和碳资产管理业务



助力发布航空工业双碳数字化平台，助力低碳数字化转型

社会方面 Social



聚焦航空主业，服务航空工业集团
直接投融资规模超

350 亿元



中航证券助力中航无人机成功登录
科创板，为军工央企近五年最大

IPO项目



中航证券服务中航电子换股吸收
合并中航机电并募集配套资金项
目，为军工领域历史上

最大重组项目



金网络服务航空工业集团核心企业

150 余家

服务核心企业链属供应商超过

9,000 家

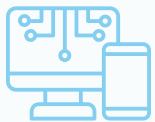

数字化转型方面投入

2.81 亿元

同比增长

12%



新增战略客户

73 户



中航安盟客户服务满意度在

99% 以上



员工多元化，女性员工占比

46.5%



统筹谋划人才干部工作,
新选拔任用领导干部

19 名

80后占比

42%



服务中小企业项目个数

775,828 个

资金总额

949 亿元



中航安盟普惠保险产品及服务

204 个

普惠保险金额达

1,194 亿元



服务中部地区项目

579 个

资金总额达

750 亿元



服务西部地区项目

389 个

资金总额达

671 亿元



乡村振兴总投入达

846 万元

公益总投入达

597 万元

公司治理方面 Governance



全年召开股东大会

4 次

董事会

13 次

监事会

6 次



开展业绩说明会

3 次

系统性投资机构推介会

4 次

上证e互动投资者答复率

100%



全年完成审计项目

180 个

开展反贪腐培训

57 次

廉洁从业检查次数

104 次



国企改革三年行动完成率

100%



中航产融及所属单位对核心
板块持续开展

等保三级认证



01

家国为怀， 成就产业与人

- 公司概况
- 公司文化
- 党建引领
- 发展战略
- ESG战略
- 社会认可

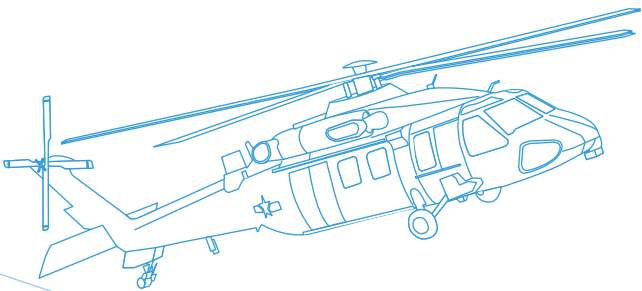
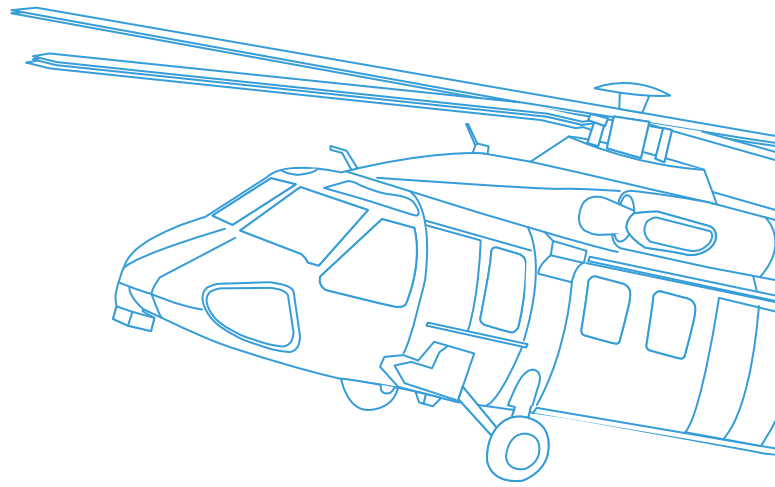



公司概况

中航产融经营范围为“实业投资；股权投资；投资咨询”。公司主业范围为综合金融服务、产业投资。公司主要通过下属中航租赁、中航信托、中航证券、中航财务、中航期货、产业投资公司、中航资本国际、鲸禧保险经纪等控股子公司，经营融资租赁业务、信托业务、证券业务、财务公司业务、期货业务、产业投资业务、国际业务及保险经纪业务等。

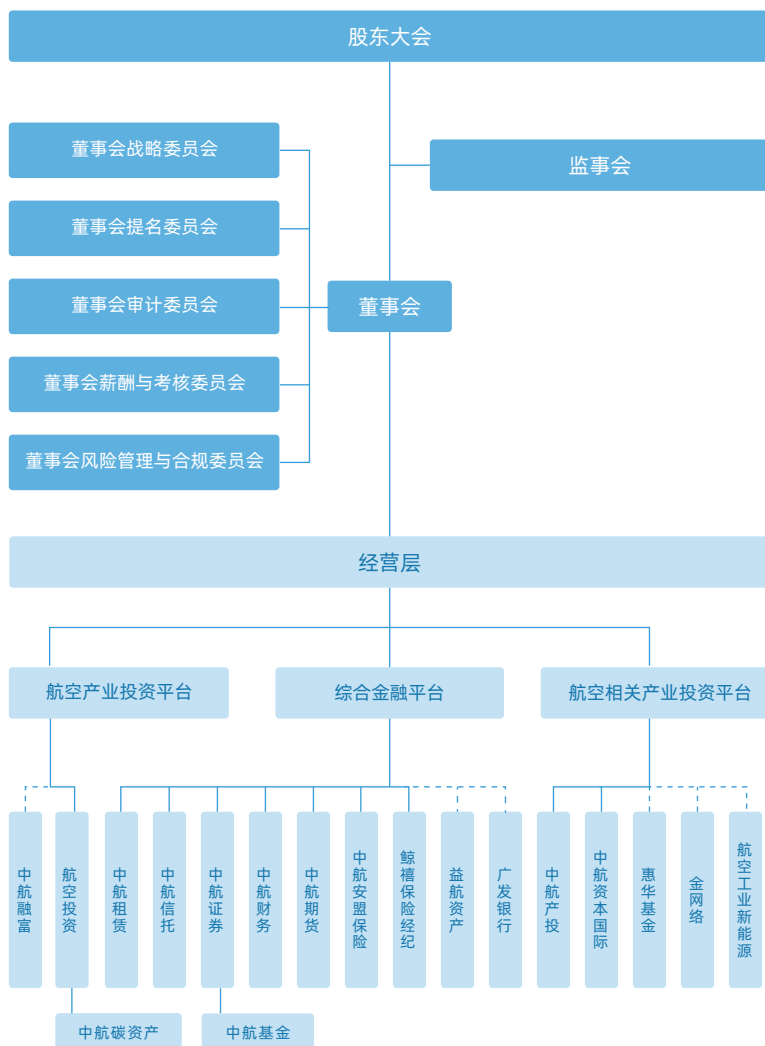

中航产融公司组织结构示意图

中国航空工业集团有限公司的产业金融发展平台

穆迪和惠誉分别授予
长期主体信用评级

A3 和 A-

旗下中航租赁是经商务部、国家税务总局批准的国内首批内资融资租赁企业。

注册资本金

99.78 亿元

总资产规模超过

1,600 亿元

年营业收入超过

100 亿元

拥有**国内AAA、国际A-**的高信用评级，是**全国最大**的航空产业背景租赁公司。

旗下中航信托已发展成为管理资产逾**6,000 亿元**、净资产逾**百亿**、进入行业发展前列的现代金融企业，连续多年获评行业协会最高评级**A级**，多次获得

“中国优秀信托公司”
“最具竞争力信托公司”
“十佳财富管理创新奖”

等荣誉称号。

旗下中航证券是我国军工央企所属**唯一**证券公司，拥有全市场**规模最大**的军工研发团队，坚持投研引领和科技引领，深耕军工领域赋能航空产业链高质量发展，2012年以来过会率名列前茅，荣获

“2021年度深圳证券交易所优秀基础设施公募REITs中介机构”
“2022进步最快研究机构”
“2022年券商金股组合收益排名第一”

等多项荣誉。

企业文化

心之所向，身之所往。兼具航空基因与金融属性，中航产融始终不忘初心，牢记自身存在的价值。自2021年公司明确自身的使命以来，中航产融找到了一切经营管理行为的出发点，更确立了旗下所属单位相互连接的纽带、相互交融的血脉和生生不息的精神动力。

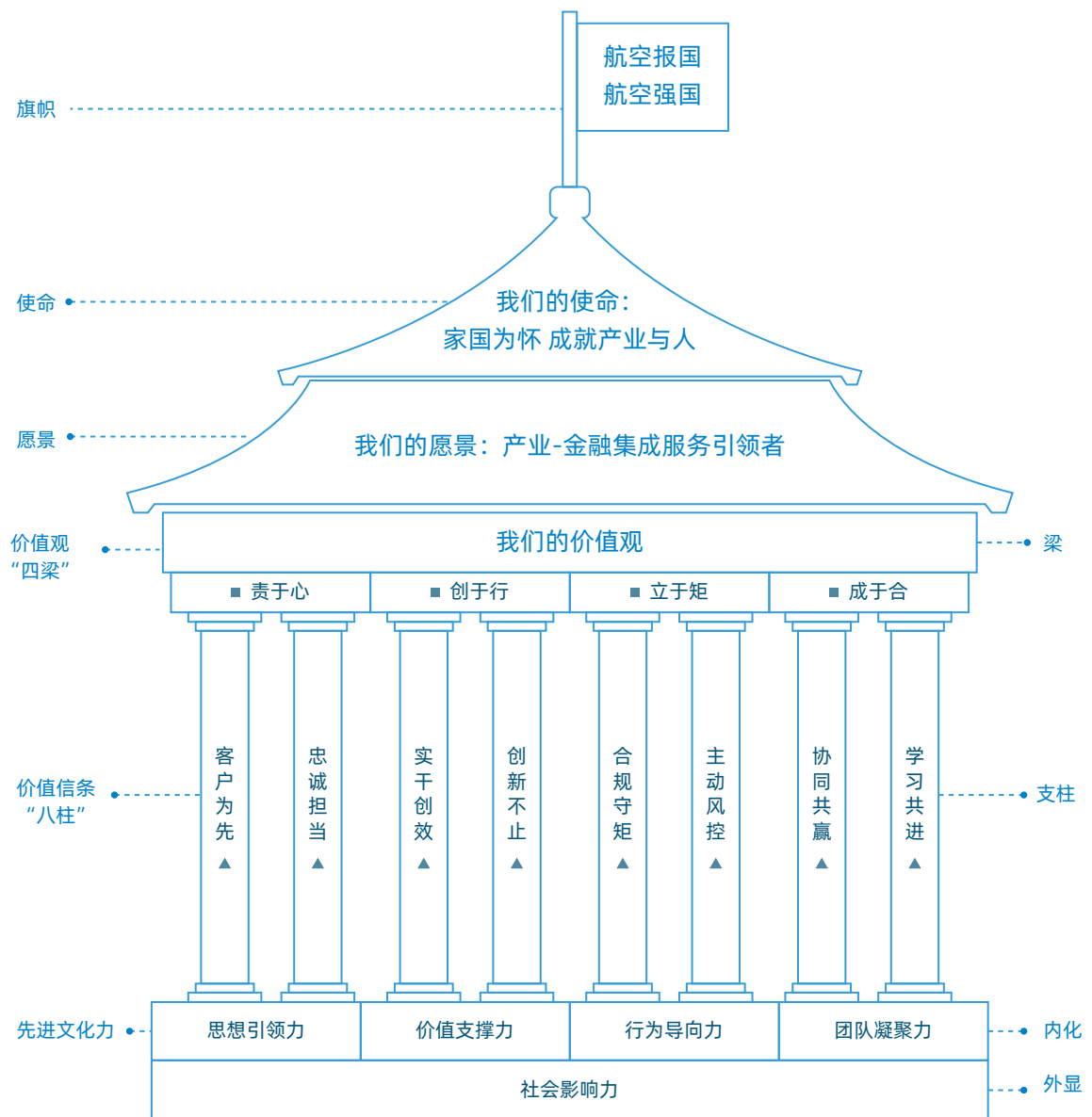



党建引领

党建引领聚合力，深入融合促发展。中航产融始终坚持和加强党的全面领导，筑牢党统揽全局的领导力，大力弘扬“航空报国，航空强国”使命精神，聚焦航空产业特色，切实强化党建工作部署，进一步汇聚推动发展的思想合力。

一流企业需要一流党建，一流党建引领一流企业。2022年，中航产融坚持以党的政治建设为纲领，以学习宣传贯彻党的二十大精神为主线，贯彻落实航空工业“1122”党建工作体系，推动构建中航产融“党建领航1345”工程，固本深化组织建设、文化建设、干部队伍建设、党风廉政建设，全面实施“筑基工程”“强心工程”“聚力工程”“护航工程”，着实推动公司“党建、业务、文化”三位一体融合增效，为公司高质量发展铸造护城河。



一个统领（工作方向）

以**政治建设为统领**，坚持“央企姓党”，坚决把“两个维护”落实到各项工作中，将党的领导融入企业治理各环节，发挥国有企业党建的独特优势，为推动中航产融高质量发展、实现国有企业保值增值掌舵铸魂。



三个融合（工作理念）

党建工作与**业务发展融合**、与**企业文化融合**、与**社会责任融合**。



四项工程（工作体系）

- **筑基工程**：打牢党建工作的基础，不断提升基本组织、基本队伍、基本制度和党建数字化信息化水平；
- **强心工程**：统筹推进党的宣传思想工作，落实意识形态工作责任，加强理论武装和思想政治工作，着力打造先进文化力，为公司发展凝心铸魂；
- **聚力工程**：统筹推进干部和人才队伍建设，加强统战工作和群团组织建设，积极履行社会责任，为公司发展汇聚内外部力量；
- **护航工程**：落实全面从严治党体系，加强党的纪律建设和作风建设，开展党建工作考核评价，推动党建工作责任落实落细，为公司改革发展保驾护航。



五个“一批”（工作成果）

打造一批**党建品牌**；树立一批**示范支部**；涌现一批**党员先锋**；培养一批**人才骨干**；推出一批**文化精品**。

2022年10月16日，中航产融总部全体干部职工集体收看中国共产党第二十次全国代表大会开幕式，共同聆听习近平代表第十九届中央委员会向大会做的报告。

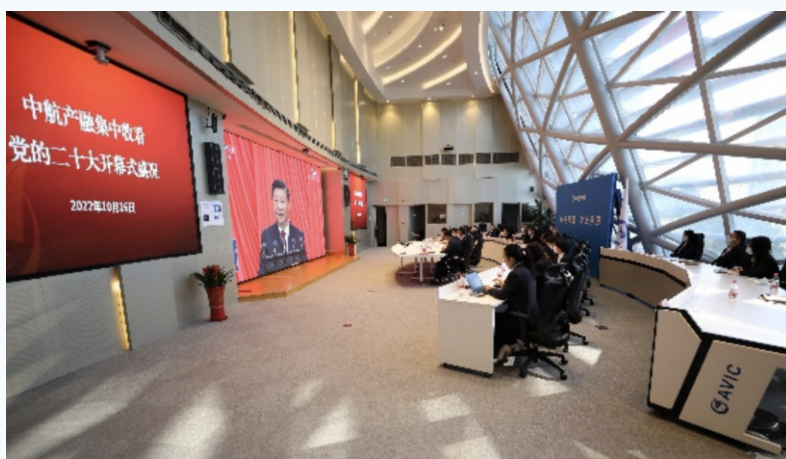

为热烈庆祝中国共产党成立101周年，中航产融举行“七一”专题党课暨“寻找‘成就’的力量”企业文化故事大赛启动仪式，把庆祝党的生日、学习党的故事与讲好中航产融企业文化故事结合起来。学习好、领悟好红色故事；书写好、传播好中航产融在新时代新征程上的文化故事。





2022年11月12日，中共中央总书记、国家主席、中央军委主席习近平给中国航空工业集团沈飞“罗阳青年突击队”的队员们回信，勉励他们学习贯彻好党的二十大精神，为建设航空强国积极贡献力量。

习近平总书记的回信，在中航产融全体干部职工中引起了热烈的反响。各单位纷纷以第一议题、支部会议、青年员工活动等多种形式，第一时间集体学习总书记的回信，并结合本职工作，谈心体会。



中航租赁全体干部职工参加“传承罗阳精神，凝聚报国力量”活动，坚定“航空报国、航空强国”初心使命，为建设新时代航空强国作出新的更大贡献。



中航信托扎根航空专项文化建设，推进先进文化力建设落地落实。通过组织参加“航史讲坛”，举办专题读书会等活动，向顾诵芬、姚志成等航空楷模学习，培育航空情怀。



中航证券组织党员、青年集中观看“庆祝共青团成立100周年大会”，策划开展“新时代航空青年应该是什么样的”主题青年大讨论，组织职工群众观看《长津湖之水门桥》爱国主义教育电影等。





发展战略

“十四五”以来，中航产融持续践行“金融+产业”发展模式，积极实施“1235”发展战略，明确战略定位，坚持产业金融、综合金融两大业务方向，构建航空产业投资、综合金融、航空相关产业投资三大业务平台，深入推进数字化、轻资本化、体系化服务三大转型，持续优化经营布局和业务结构，并通过建立战略规划、计划财务、人力资源、数据运营、企业文化五大管控机制，加大总部管控力度，在资源配置和战略保障方面推进战略实施，推动公司走高质量发展道路。

2035远景目标

建成贯通航空全产业链、面向企业全生命周期、惠及广大社会民生的产融结合、融融结合一体化的**产业-金融服务体系**。产业投资基金管理规模跻身行业头部，产业链供应链金融业务国内首屈一指。围绕“30·60”目标，实现**绿色产业和绿色金融**的深度融合。打造“**数字中航产融**”，成为国内金融领域数字化转型的典范。

一个战略定位

中航产融的战略定位是，**立足航空产业，运用科技赋能，致力于成为一流的产业-金融集成服务商。**

三大业务平台

着力构建**航空产业投资、综合金融、航空相关产业投资**三大业务平台，完善战略布局，为发展提供新的动力。在构建三大业务平台基础上，通过实施业务、公司分类管理，提升融资业务、投资业务、金融服务业务等三大类业务核心竞争力，优化三大类业务结构，明确各所属单位的战略定位，转变发展模式，提高发展质量，全面提升公司整体竞争力和市场价值。

两大业务方向

以产业金融和综合金融为两大业务方向，打造一体化、集成化的金融服务体系。

一是**产业金融**：搭建航空产业投资、航空相关产业投资的产业金融平台，强化产融结合，围绕航空产业、实体产业提供高质量的产业金融服务，助力产业链供应链的稳定健壮。

二是**综合金融**：运用多元金融工具提供金融整合服务，强化融融结合，以客户为中心提供卓越的综合金融服务。

五大管控机制

公司对所属单位主要实施战略规划、计划财务、人力资源、数据运营、企业文化等五大管控机制。

一是**战略规划管控**：实施PDCA闭环管理，开展规划实施情况的评估分析及动态调整，将规划实施和战略目标实现情况纳入考核体系。

二是**计划财务管控**：通过对财务管理职能的合理分配以保障企业资金资产的有效使用有助于确保企业完成经营计划，进而实现企业的战略目标。

三是**人力资源管控**：坚持市场化发展道路，积极构建具有航空工业特色和金融行业特点的干部和人才发展体系，建立一批高端金融专业人才队伍。

四是**数据运营管控**：通过数据集中，对风控、合规、财务、审计、纪检等进行智能化管控，在风险可控前提下实现企业运营价值的最大化。

五是**企业文化管控**：建立具有航空特色的金融文化，将企业使命与个人使命、企业愿景和个人目标有机融合，努力培育和弘扬新文化。

航空产业是实施创新驱动发展战略的重要领域，是建设制造强国的重要支撑。作为航空工业集团的产业金融发展平台，中航产融坚定履行“兴装强军”首责，持续践行“金融+产业”发展模式，推动以融促产、以融强产。



产融结合、融融结合一体化的产业-金融服务体系



ESG战略

中航产融立足公司实际，完整、准确、全面贯彻新发展理念，积极参与构建具有中国特色的ESG信息披露规则、ESG绩效评级和ESG投资指引。本年度，中航产融在资本市场中发挥带头示范作用，进一步完善环境、社会责任和公司治理（ESG）工作机制，从战略、研究、实践、披露四大维度强化企业ESG治理，首次深度对标中国特色ESG指南（CASS-ESG 5.0），不断提高ESG专业治理能力、风险管理能力，为各利益相关方创造价值。

ESG治理架构

中航产融通过持续优化和完善公司治理运作，为不断强化ESG管理、充分履行国有企业责任提供坚强保障。公司目前已建立ESG治理体系，不断推动公司ESG管理能力提升。

公司董事会全面监督ESG管理事宜，是ESG管理的最高决策机构，负责ESG战略、计划及绩效考核审议和监督，推进中航产融的ESG管理进入新阶段。

ESG管理专项小组，由专项部门牵头管理ESG事项，负责研究和落实ESG工作的发展规划和管理制度，建立有效的ESG风险管理及内部监控系统，明确ESG目标、政策、举措并监控ESG指标完成情况，组织编写ESG报告。

ESG工作小组由中航产融职能部门和所属单位组成，负责ESG议题的管理、项目落地及信息披露工作，结合部门职能与业务特征制定ESG议题管理目标及举措，定期监控议题进展，参与编制ESG报告，通过健全的组织体系，中航产融将不断提高ESG管理工作的系统性、科学性和实效性。



中航产融ESG治理架构

中航产融入选国务院国资委、
责任云发布的

“央企ESG·先锋
50指数”

“央企ESG·治理
先锋50指数”

“央企ESG·社会
价值先锋50指数”

中航产融在MSCI ESG评级提升至

“BB”

中航产融在Wind ESG
评级中获得

“A”

中航产融入选中国上市公司协
会2022年A股上市公司

ESG最佳实践
案例榜单

中航产融入选中国上市公司

ESG百强

中航产融获得2022中国企业
ESG“金责奖”

最佳公司治理
(G) 责任奖

ESG战略模型

中航产融紧抓最新的国家战略方向，充分融合利益相关方权益与期望，衔接可持续发展领域的国际视野，梳理出公司ESG发展新主张。公司始终坚持从战略高度推动ESG工作落实落地，着力将ESG战略要求融入企业治理和经营管理各环节，确保业务发展与ESG发展齐头并进。

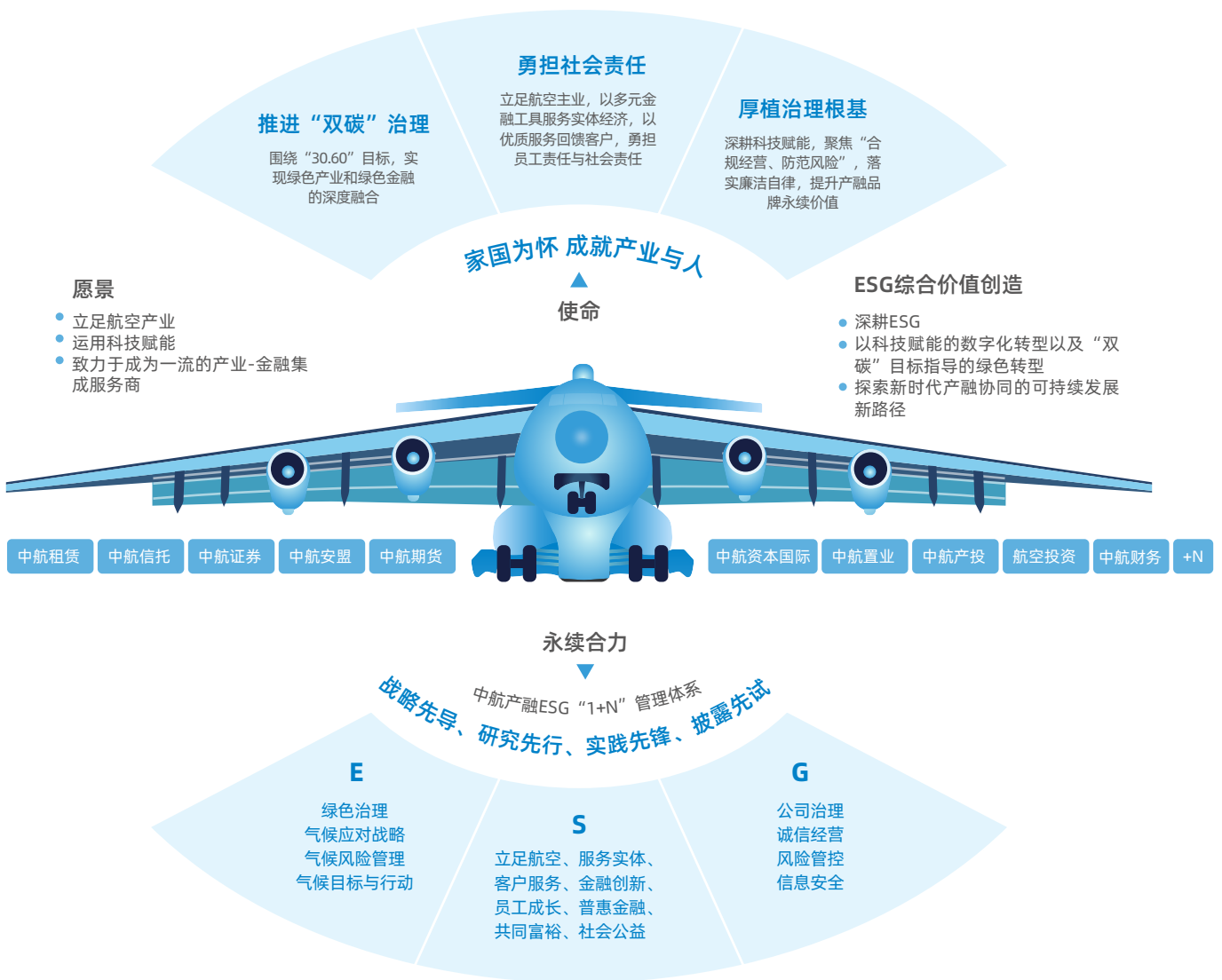

中航产融ESG战略模型



ESG重大性议题识别

中航产融积极了解最新的国家战略方向与利益相关方关切，结合国际国内最新标准和ESG动态，深度对标中国特色ESG指引CASS-ESG 5.0，基于重大性议题识别流程进行评估，评估结果与2021年重大性议题矩阵无显著差异。

重大性议题识别流程



通过上述评估过程，共计识别出35个对中航产融重要的ESG议题，构成本报告内容的重点部分，并将在本报告内详细披露有关内容。

重大性矩阵及列表

中航工业产融控股股份有限公司重大性矩阵

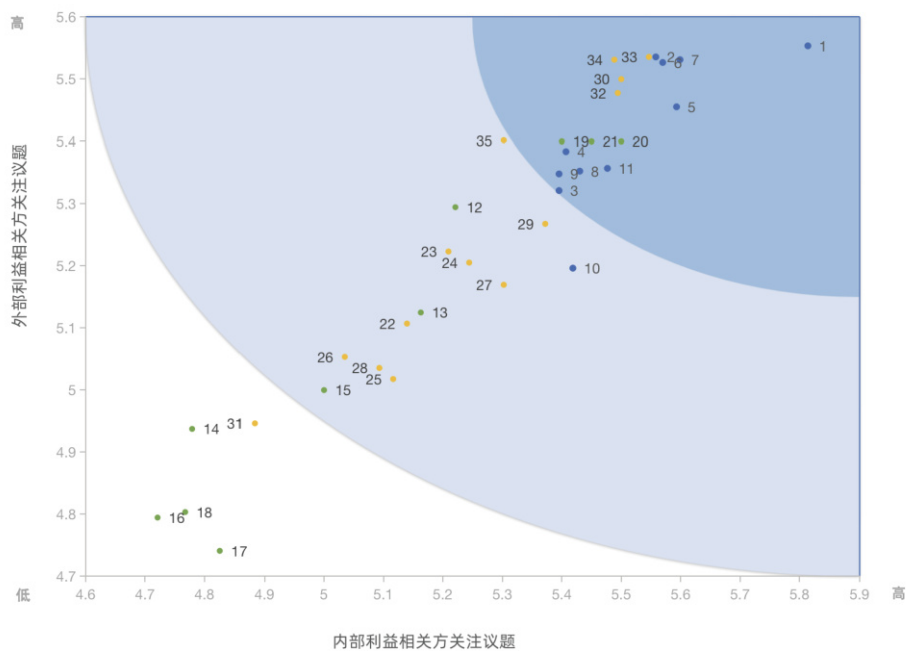

环境责任议题

绿色治理	12	为创造环境及社会效益所设计的商品与服务，其货币价值
	13	通过环境及社会有关正面及负面影响筛选的资产占比
绿色运营	14	自然资源及能源的消耗情况
	15	温室气体排放情况
	16	再生能源的适用情况
	17	绿色建筑的应用情况
	18	资源回收利用的情况
气候目标与行动	19	气候变化风险及机遇的识别及预防措施，以及气候目标的订立情况
绿色产品与服务	20	对绿色产业的支持情况
	21	可持续(绿色)金融产品

公司治理议题

公司治理与诚信经营	1	业务范围及经济绩效
	2	三会一层运作情况(包括股东大会、董事会、监事会和高级管理层)
	3	投资者关系管理
	4	可持续发展管治
风险管控	5	合规管理
	6	风险管理程序的有效性
信息安全	7	信息保护与网络安全
客户服务	8	责任营销
	9	服务品质与客户体验
	10	推动投资人进行负责任投资,投资人教育
金融创新	11	数字化金融创新

社会责任议题

服务产业可持续发展	22	业务过程（投资决策）中纳入环境及社会友好的要素（如含绿色消费型贷款额、新增都市更新及危老建筑重建融资等）且制定相关政策
	23	业务过程（投资决策）中进行环境及社会风险评估与筛选的流程（社会尽职调查）
	24	落实与业务有关的环境及社会友好政策与流程，提升员工政策执行的有效性（宣贯，培训，绩效评估等）
	25	监督客户是否执行和遵守在协议或交易中所要求的社会及环境政策的流程
可持续供应链	26	供应商社会及环境评估
民生福祉与共同富裕	27	行业可持续推动
	28	社区投资及公益活动
	29	支持社区发展
普惠金融	30	普惠金融及倡导提供弱势人群的金融服务可及性的措施
	31	倡导强化社区群众金融知识之相关措施
员工发展	32	员工权益保护
	33	员工职业发展
	34	员工关怀
	35	民主管理

 *高亮显示为高度重大性议题



ESG价值创造路径

利益相关方	中航产融行动	沟通方式	推进SDGs进程
政府	国企担当 服务实体经济发展 依法纳税 普惠金融	日常沟通 工作会议 信息报送	 
监管机构	合规经营 规范治理 严格风险管理	定期汇报 专题会议 信息报送	 
股东/投资人	体制机制创新 数字化转型 持续提升经营业绩 持续稳定回报 透明运营	股东大会 报告与公告 投资者沟通平台	 
客户	资产保值增值 提供创新产品 服务优质便捷 保护客户信息安全	服务热线 客户座谈 定期走访 客户满意度调查	 
员工	权益保障 薪酬福利 文化建设 职业发展 员工关怀	职代会 座谈会 意见反馈 走访慰问	 
社区	传播金融知识 支持社区建设 助力乡村振兴 开展公益活动	自主开展活动 参与社区项目	 
环境	支持碳中和 开展绿色金融 支持绿色产业 实施绿色办公	发表研究成果 落实环保政策 倡导低碳理念	 
合作伙伴	共享经验 公平采购 信息透明 诚信履约	专题会议 日常交流 完善采购政策 严守招标程序	
媒体	定期信息披露 报道重大活动	报告与公告 新闻发布会 多渠道传播	

ESG风险管理

中航产融董事会作为风险管理与合规工作的最高决策机构，下设风险管理与合规委员会，协助董事会履行风险控制与合规管理职能，强化公司治理体系中风控、合规管理责任的落实。公司在全面风险管理顶层设计中，将对风险管理体系根据ESG理念进行风险补充与加强控制，通过制定针对性的ESG风险管理措施，进一步提升ESG风险治理水平。

针对已识别出的重大性议题（包括但不限于绿色产品与服务、负责任投资、可持续供应链、信息安全等），公司检视并分析相关ESG因素对于公司运营及业务经营的影响，在决策、投资、运营中有效落实ESG策略，进一步优化全面风险管理体系。

公司及所属单位在进行产业分析及项目投资时，可能会考虑ESG因素包括：

- 商业道德（如公司治理、重大诉讼、反贪腐管理）
- 政策变化（如绿色金融指引、应对气候变化）
- 产品责任（如绿色低碳）
- 环境风险（如环保处罚）
- 社会风险（如员工权益、人才储备）
- 公司声誉（如资产损失、信息安全）

01

融入风险管理体系

在公司风险管控顶层设计方案中，将ESG风险与现有风险管理体系相融合，提升公司风险管理水平

02

不断完善ESG相关政策和制度

不断完善和补充信息安全和隐私保护相关制度；制定或修订相关政策和制度，包括但不限于商业伦理守则、责任产品守则、可持续供应链政策、绿色运营制度等

03

纳入项目风险评价体系

所属单位中航租赁加强ESG风险的识别及评估，已经将ESG风险纳入年度风险评估问卷覆盖范围，将ESG风险新增为一级风险，下设业务准入端、资产组合端、信息披露端三个维度的ESG二级风险，将对ESG风险的管理切实融入全面风险管理体系

所属单位中航信托正逐步将ESG因素纳入信托项目风险评价考虑，动态监测绿色合作企业和绿色项目的ESG风险，以多维度指标对绿色信托业务进行数字化管理

04

开展ESG尽职调查

所属单位中航租赁遵照国家低碳发展、产业升级的政策，公司将项目主体生产设备的环保节能措施纳入调查分析中，特别对于“两高一剩”行业，重点审核技术或设备是否列入淘汰落后产能名单

所属单位中航信托根据《绿色信托业务指引》，对公司所有绿色信托业务开展ESG尽职调查



中航租赁 | 完善内部ESG风险管理模式与应对方案

为切实将ESG风险管理融入全面风险管理体系，中航租赁将ESG风险纳入年度风险评估问卷的覆盖范围，下设业务准入端、资产组合端、信息披露端三个维度的ESG二级风险。此外，在完成公司层面ESG风险的识别与评估后，各业务部门及职能部门基于ESG风险发生的可能性、频率与潜在结果，以及相关业务流程与风险偏好，制定对应的风险管控措施，从而将ESG风险有效纳入各部门的日常风险管控工作之中。

中航租赁 | 加强对租赁业务ESG风险管控力度

中航租赁严格按照《中航国际租赁有限公司项目租前调查工作行为准则》及各行业准入指引的要求，在项目尽职调查中对交易主体的安全评估、环境评估等相关资质文件进行审验，并需就交易主体是否曾受到行政处罚或出现重大安全事故进行披露与分析。同时，基于对项目主体生产设备的环保节能性与政策相符性的考量，尤其对于“两高一剩”行业，公司在租前须调查技术或设备是否列入淘汰落后产能名单。



对于“两高一剩”行业，公司按照“区别对待、有保有控”的政策方针，以明确禁止领域与明确准入条件为主要抓手，坚持有保有控地开展业务



对于国家鼓励的新能源、新基建等行业，公司将部分生产建设手续齐全、技术先进、获得国家优惠政策补贴的企业提供相应服务

中航信托 | 提高ESG因素评价权重，形成常态化管理机制

2022年，中航信托在ESG风险管理端继续发力，进一步在项目风险审核全流程中提高环境、社会、公司治理等非财务因素的评价权重。其中，针对绿色信托、主动管理类房地产信托业务，公司根据《绿色信托业务指引》与其他监管政策进行对照自查，将标的项目的ESG效益评价体系融入信托产品评价，并通过构建数据平台，动态监测绿色合作企业与绿色项目的ESG风险情况。

荣誉与奖项：

中航租赁连续九年获评

浦东新区年度金融 业突出贡献奖

中航信托获评2022年度

ESG金牛奖·责任 投资先锋奖

ESG能力建设

中航产融坚决贯彻“创新、协调、绿色、开放、共享”的新发展理念，坚定探索ESG与可持续产融内涵，积极开展可持续发展创新实践，主动融入新发展格局。公司指导各所属单位整合ESG理念、凝聚ESG共识，结合各业务特点，主动开展各类ESG创新实践，通过标准制定、项目创新、专项管理等ESG实践行动，探索多元化绿色创新，持续提升金融服务实体经济质效。

中航产融高度重视ESG人才队伍建设，通过对标前沿ESG发展理念及参考国内外ESG最佳实践，围绕实际业务需求，为中航产融总部及其所属单位开展ESG议题研究与技能培训工作，不断提高ESG专业治理能力和风险管控能力，有效助力公司绿色、稳定、可持续高质量发展。

► ESG标准制定及完善

- **中航租赁**：进一步完善《中航租赁ESG项目分类标签》，更新标签分类标准，持续提高ESG标签适配度，并借助建设租赁资产在线管理平台集成ESG标签数据，一览公司存量资产的ESG产业投向。
- **中航信托**：联合北京大学汇丰商学院、腾讯金融研究院等机构共同起草《C-ESG投资组合管理指引》，该指引旨在协助资产管理机构运用ESG理念，将ESG因素融入投资决策过程中，科学运用ESG策略进行投资活动。

中航租赁 | 加强对航空业ESG知识学习，提高ESG指标评级权重

2022年，中航租赁为相关部门开展航空公司ESG相关知识学习，就航空业ESG发展趋势、航空业面临的环境、安全和社会责任风险，以及ESG发展为航空业带来的机遇与挑战等方面内容进行解读与领学，并逐步提高ESG相关指标在评价航司信用等级时的权重。





中航信托 | 开展投研能力集中学习，构建完善中观研究体系

中航信托组织相关业务部门开展全员投研能力学习，从绿色产业的发展规律与商业逻辑出发，针对新能源、固废处置、动力电池、储能和碳资产管理等五大赛道构建以行业前景判断为核心的中观研究体系。报告期内，中航信托相关部门共计完成8次投研能力集中学习，自主撰写了12篇对业务实践具有指导价值的行研报告。

中航信托 | 知行合一，发挥ESG产研能力，开展ESG策略投资

中航信托天玑信恒1号ESG主题债券，通过ESG“标准筛选”、“负面筛选”等多个策略，优先选择在ESG方面表现优异的市场主体，规避ESG表现不良主体，使组合兼顾收益与安全，回撤更小。

2022年，中航信托投研团队坚持理论与实践相结合，在原有E/S/G模型的基础上，做出以下三方面的优化：



根据不同行业，创设具有行业特色的代表性指标。例如，煤炭行业新增“万元产值综合能耗”、“万元产值二氧化硫排放量”等指标；钢铁行业新增“吨钢耗煤”、“吨钢耗新水量”等指标。



在实践打分结果的基础上，删除差异性小的指标。



调整E/S/G打分和权重系数，使得统计结果对实践操作的指导意义更强。

中航信托积极促进ESG投资理念的广泛传播，提升社会公众对可持续发展理念的认识。

2022年底，
天玑信恒1号管理规模上升至

12.64 亿元

较2021年增长

200%



社会认可

中航产融

获奖名称	颁发单位
“央企ESG·先锋50指数” “央企ESG·治理先锋50指数” “央企ESG·社会价值先锋50指数”	国务院国资委、 中国社会责任百人论坛、 责任云研究院
中国上市公司ESG百强	《证券时报》
ESG金牛奖-先锋企业奖	中国社会责任百人论坛
2022中国企业ESG“金责奖”——最佳公司治理（G）责任奖	新浪财经
2022年A股上市公司ESG最佳实践案例	中国上市公司协会
MSCI ESG评级“BB”	MSCI
Wind ESG评级“A”	Wind
碳中和领域企业贡献奖	中国节能协会碳中和委员会
中国航空学会第十届理事会常务理事单位（2022-2026）	中国航空学会
《航空财会》第二届理事会理事单位	《航空财会》编辑部
央企投资协会副会长单位	央企投资协会
空中丝路联盟理事单位	空中丝路联盟
航空工业管理标杆（聚焦产融结合，推动高质量发展）	航空工业集团
《讲好企业故事 推动新时代基层思想政治工作守正创新》 荣获2022中国化管理协会企业文化管理年会“文化强企 优秀案例一等奖”	中国化管理协会企业文化管理年会



中航租赁

获奖名称	颁发单位
2021年度资产证券化业务优秀发起人	上海证券交易所
2021年度上海融资租赁行业创新案例	上海市租赁行业协会
2021年度金融业突出贡献奖	上海市浦东新区政府
党支部建设示范点（财资部门党支部）	上海市经信委
2021年度治安防范先进集体	上海市公安局治安总队 上海市企事业单位治安保卫协会

中航信托

获奖名称	颁发单位
“ESG金牛奖” 责任投资先锋	中国社会责任百人论坛、责任云研究院
第一届中国信托业金牛奖、一年期权益类产品金牛奖、一年期混合类产品金牛奖	《中国证券报》
中航信托蝉联“诚信托·卓越公司奖”	《上海证券报》
中国年度私人财富信托服务大奖	《亚洲银行家》
金臻奖 2021年度最佳财富管理信托公司奖”、“薪火奖 2021中国国家族办公室TOP50 - 最佳财富管理家族办公室”	《财富管理》
“2022金诺·中国金融产品传播典范”	《中国银行保险报》
“2021年度投资机构排行榜金融机构LP TOP20”	《母基金周刊 (FOFweekly)》
“十佳财富管理创新奖” “十佳家族信托管理创新奖”	《银行家》
“年度最具创新信托公司”	新浪财经
优秀结算业务参与者	上海清算所
公司驻永新县三湾乡汗江村工作队获2021年度驻村帮扶工作考核最高等次“好”	江西省委组织部、江西省乡村振兴局
全省金融机构金融消费者权益保护评估工作评价A级	中国人民银行南昌中心支行

江西省金融信用信息基础数据库接入征信机构工作考核优胜单位	中国人民银行南昌中心支行
二代征信系统数据采集切换工作成绩突出奖	中国人民银行征信中心
航空工业优秀品牌故事二等奖	航空工业集团

中航证券

获奖名称	颁发单位
中航证券-中航产融大厦绿色资产支持专项计划（碳中和）”获得“年度卓越CMBS产品”、“年度最具创新不动产ABS产品”奖	REITs研究中心
年度卓越REITs计划管理人	REITs研究中心
中航证券国家级互联网投教基地荣获“优秀”评级	中国证监会
2022年中国证券业零售经纪商君鼎奖、二十强营业部君鼎奖、固收+资管计划君鼎奖、公募REITs项目君鼎奖	《证券时报》
2022进步最快研究机构	《上海证券报》
2022金融界领航中国“杰出投资者教育奖”	金融界领航中国
2022年证券公司投资者教育工作评估结果等次为A	中国证券业协会、上海证券交易所、深圳证券交易所、全国股转公司
荣获“2022中国企业改革发展优秀成果”三等奖	中国企业改革与发展研究会
《以军工特色券商文化建设助力行业高质量发展的探索与实践》课题获中国证券业协会“2021全国金融系统思想政治工作和文化建设课题”优秀奖	中国证券业协会
我与资本市场的非凡十年视频大赛金奖	中国证监会投资者保护局
2022年证券行业思想政治工作和文化建设课题研究成果”优秀奖、“非凡十年 人民金融”主题征文二等奖	中国金融思想政治工作研究会
中国航空工业集团有限公司2022年度优秀声像作品二等奖	航空工业集团



中航安盟

获奖名称	颁发单位
智慧客户平台获得“数字化保险杰出平台创新奖”和中国银行保险报“中国保险业数字化运营优秀案例奖”	《中国银行保险报》
以“智慧水产”全过程监管赋能渔业产业升级项目获评中国农业风险管理研究会2022年度优秀案例	中国农业风险管理研究会
“智慧养殖综合金融服务模式构建与实施”项目被评为航空工业西南片区管理创新成果三等奖	航空工业集团
慧农易保通获得选型保“中国数字化转型优秀案例”	全球保险科技大会云峰会
公司智慧营销平台获选型保“中国数字化转型优秀案例”	全球保险科技大会云峰会
金融高速分布式存储混合云解决方案优秀案例奖	2022中国数据与存储峰会
选型宝中国数字化转型优秀案例奖	选型宝
金创奖“数字化保险杰出平台创新奖”	首届亚太区数字化保险国际峰会
2022年度高质量发展贡献奖	第七届中国西部财经论坛
建设长江上游生态屏障先进集体	四川省人民政府

中航期货

获奖名称	颁发单位
党员先锋模范故事入选集团公司100篇	航空工业集团

中航资本国际

获奖名称	颁发单位
《航空故事》三等奖	航空工业集团

党员先锋模范故事入选集团公司100篇	航空工业集团
年度最佳基金发行（固定收益：中航资信环球资产管理有限公司）	Insights & Mandate 投资洞见与委托
年度最佳创新产品（固定收益：中航资信环球资产管理有限公司）	
亚洲年度最佳另类投资经理（中航资信环球资产管理有限公司）	
亚洲年度新星	
亚洲年度最佳新产品（固定收益：中航资信环球资产管理有限公司）	

中航置业

获奖名称	颁发单位
中国土木工程詹天佑奖	中国土木工程学会、 北京詹天佑土木工程科学技术发展基金会

中航产投

获奖名称	颁发单位
积塔半导体项目入选央企投资协会 “2021年度中央企业十大优秀投资案例”	央企投资协会

航空投资

获奖名称	颁发单位
2021年度中国先进制造与高科技产业 最佳军工领域投资机构TOP10	投中网、投中研究院
2021年度中国最佳企业直投TOP30	投中网、投中研究院

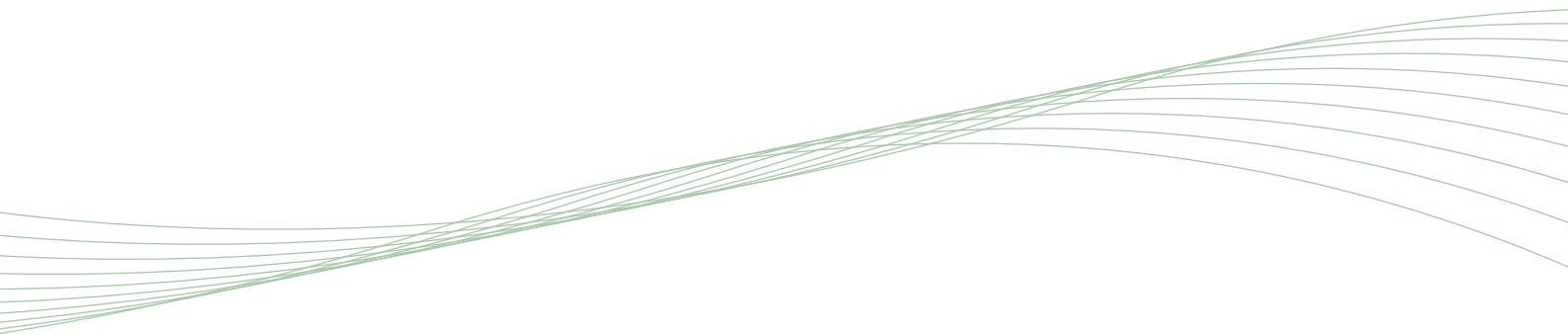

02

推进“双碳”治理 共绘绿色图卷

绿色治理
气候应对战略
气候风险与机遇
气候目标与行动

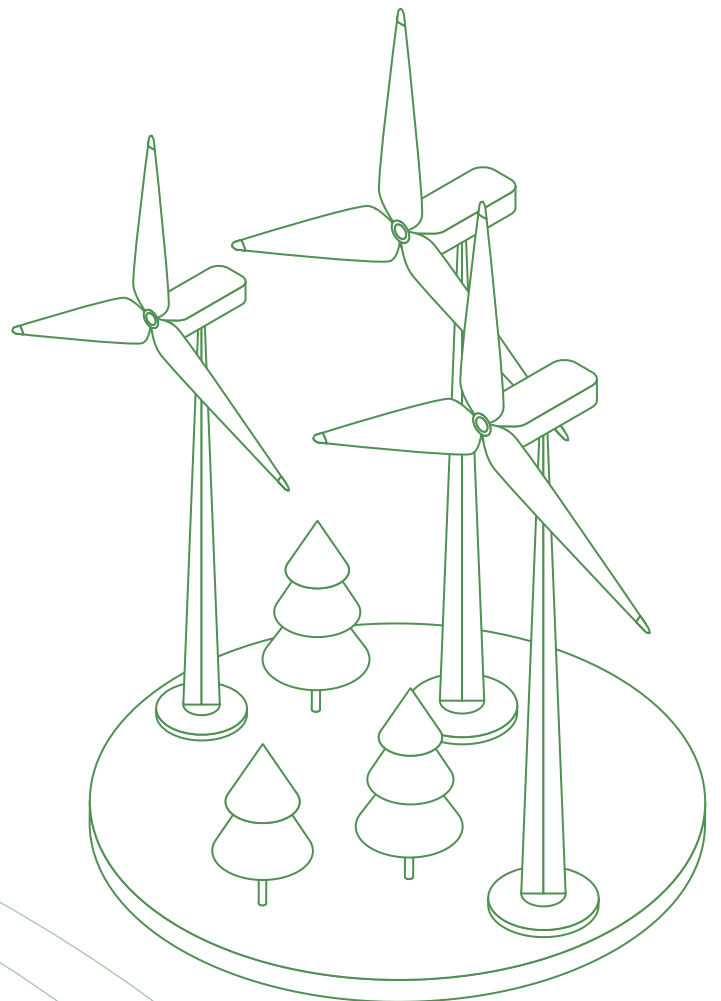



绿色治理

双碳治理架构

中航产融作为航空工业集团所属的产业金融发展平台，除了企业自身经营需要节能减排，实现碳达峰碳中和，更为重要的是要发挥金融服务功能，助力绿色航空建设，融入服务国家“双碳”战略大局。

中航产融积极承接“双碳”目标，成立“双碳”工作领导小组，全面统筹推进碳达峰碳中和工作，领导小组下设“双碳”工作小组负责日常工作。各所属单位要建立主要负责人为本单位“双碳”工作第一责任人的领导机构，指定“双碳”管理专门机构并配备相应专业人员，具体负责推进碳达峰碳中和工作。

TCFD建议回应

《2023年全球风险报告》指出，气候行动失败（含极端气候事件、减缓和适应气候变化举措的失败等）是未来十年内最大的风险，气候变化对人类健康、环境和全球经济构成威胁，对企业部门、居民部门造成的经济损失将直接传导到金融机构，从而影响金融市场稳定。

中航产融深刻领会党中央“双碳”目标的重要战略意义，借鉴《气候相关财务信息披露建议书（TCFD）框架》（以下简称“TCFD”），针对气候相关风险和机遇进行定期识别和评估，分析气候风险对公司战略规划、风险管理、业务布局和财务状况的影响，提升公司对气候相关的风险识别、预警与前瞻性应对。

治理：披露与气候相关风险和机遇有关的治理情况

TCFD建议	中航产融回应
描述董事会对气候相关风险和机遇的监督	<ul style="list-style-type: none"> 将气候相关风险和机遇纳入董事会管理范畴，并将绿色发展理念融入公司日常业务当中
描述管理层在评估和管理气候变化风险和机遇方面相关的作用	<ul style="list-style-type: none"> 成立中航产融“碳达峰碳中和”工作小组，统筹编制《中航产融碳达峰行动方案》（详见本报告“绿色治理”章节） 公司经营层制定了一系列气候风险应对政策与绿色金融发展政策，并定期总结与评估公司气候风险应对与绿色金融的现状。所属单位中航信托通过制定《绿色信托业务指引》，将标的项目ESG评价体系融入信托产品评价，动态评估项目ESG风险

战略：披露气候相关风险与机遇对公司业务、战略和财务规划的实际与潜在影响

TCFD建议	中航产融回应
描述组织在短期、中期和长期内识别的气候相关风险和机遇	<p>公司识别环境因素包括气候变化带来的风险和机遇：</p> <ul style="list-style-type: none"> ● 风险：识别短、中、长期的实体风险（急性、慢性）和转型风险 ● 机遇：在向低碳社会转型的过程中，公司利用自身业务属性优势，不断推进绿色金融产品和服务的开发和创新（详情请见本报告“气候风险管理”章节）
描述气候相关风险和机遇对组织的业务、战略和财务规划的影响	<ul style="list-style-type: none"> ● 公司目前已编制《中航产融碳达峰行动方案》，对企业自身制定了碳达峰目标与行动方案；现阶段主要目标为拓展绿色金融业务，下一步将对投融资业务进行气候风险分析，从而制定投融资业务的气候战略
描述组织战略的弹性，考虑到不同的气候相关情景，包括2°C或更低的场景	<ul style="list-style-type: none"> ● 公司计划引入气候情景分析工具，分析不同情景（RCP 4.5和RCP 8.5）对公司业务、战略和财务的影响（公司自身经营活动和投融资业务），并计划将其纳入投资决策依据（详情请见本报告“气候风险管理”章节）

风险管理：披露公司如何识别、评估和管理气候相关风险

TCFD建议	中航产融回应
描述组织识别和评估气候相关风险的流程	<ul style="list-style-type: none"> ● 公司将环境、社会、公司治理等非财务因素纳入风险评价体系，旗下所属单位中航信托对其绿色信托项目进行财务风险和環境风险审查，并拟将环境合规性审查要求逐步扩大至其他业务条线 ● 旗下所属单位中航租赁已经将ESG风险纳入年度风险评估问卷覆盖范围，并在尽职调查中对项目交易主体的安全生产、环境保护等达标情况、对相关产业政策、国际公约的符合情况等进行了规范性要求
描述组织管理气候相关风险的流程	<ul style="list-style-type: none"> ● 公司针对ESG风险进行常态化管理，旗下所属公司中航租赁在完成公司层面ESG风险的识别、评估后，由各业务部门及职能部门结合各自业务流程，根据公司的风险偏好，视ESG风险发生的可能性、频率及可能造成的结果制定相应的风险应对措施，并将ESG风险纳入各部门日常风险管控工作安排中；中航信托对其绿色信托项目开展ESG尽职调查，动态监测绿色合作企业和绿色项目的ESG风险情况



<p>描述如何将识别、评估和管理气候相关风险的流程整合到组织的整体风险管理中</p>	<ul style="list-style-type: none"> ● 在公司风险管理体系顶层设计方案中，将ESG风险与公司整体风险管理体系进行融合。在董事会的监督下，公司定期召开风险管理会议，审查公司风险管理现状与风险管理政策，并拟采取措施将ESG因素纳入投资分析和决策过程中，以制定责任投资政策
--	---

指标和目标：披露评估和管理气候相关风险和机遇时使用的指标和目标

TCFD建议	中航产融回应
<p>披露组织用于根据其战略和风险管理流程评估气候相关风险和机遇的指标</p>	<p>公司在评估气候变化相关风险和机遇时采用以下指标：</p> <ul style="list-style-type: none"> ● 范畴一温室气体排放量 ● 范畴二温室气体排放量 ● 人均温室气体排放量 ● ESG资产管理规模 <p>公司将持续细化有关环境金融影响力的指标，以更好地指导公司投入到气候治理事业中</p>
<p>披露范畴一、范畴二和（如适用）范畴三温室气体排放量以及相关风险</p>	<ul style="list-style-type: none"> ● 公司定期ESG报告中披露范畴一、范畴二、人均温室气体排放量和气候相关风险 ● 公司计划未来开展范畴三温室气体的盘查，尤其是投融资排放
<p>描述组织用于管理气候相关风险和机遇的目标以及针对目标的绩效</p>	<ul style="list-style-type: none"> ● 公司旗下所属单位在识别和把握气候变化带来的机遇时，分别设立目标并在ESG报告中披露年度完成情况。 ● 已编制《中航产融碳达峰行动方案》，新增中航产融碳达峰指标目标，并在以后年度不断完善该指标和定期披露行动进度（详情请见本报告“绿色目标与行动”章节）

气候应对战略

“双碳”目标的提出，为我国绿色产业和绿色金融带来了业务逻辑的实质变化，也对企业的经营方式产生了深远的影响，是企业寻找第二曲线创新增长点的重大机遇。中航产融率先提出“绿色产融第二曲线”的理念，把握绿色发展大机遇，以服务主业、服务实体经济为导向，实现与绿色产业创新融合，促成产融结合的高质量发展。

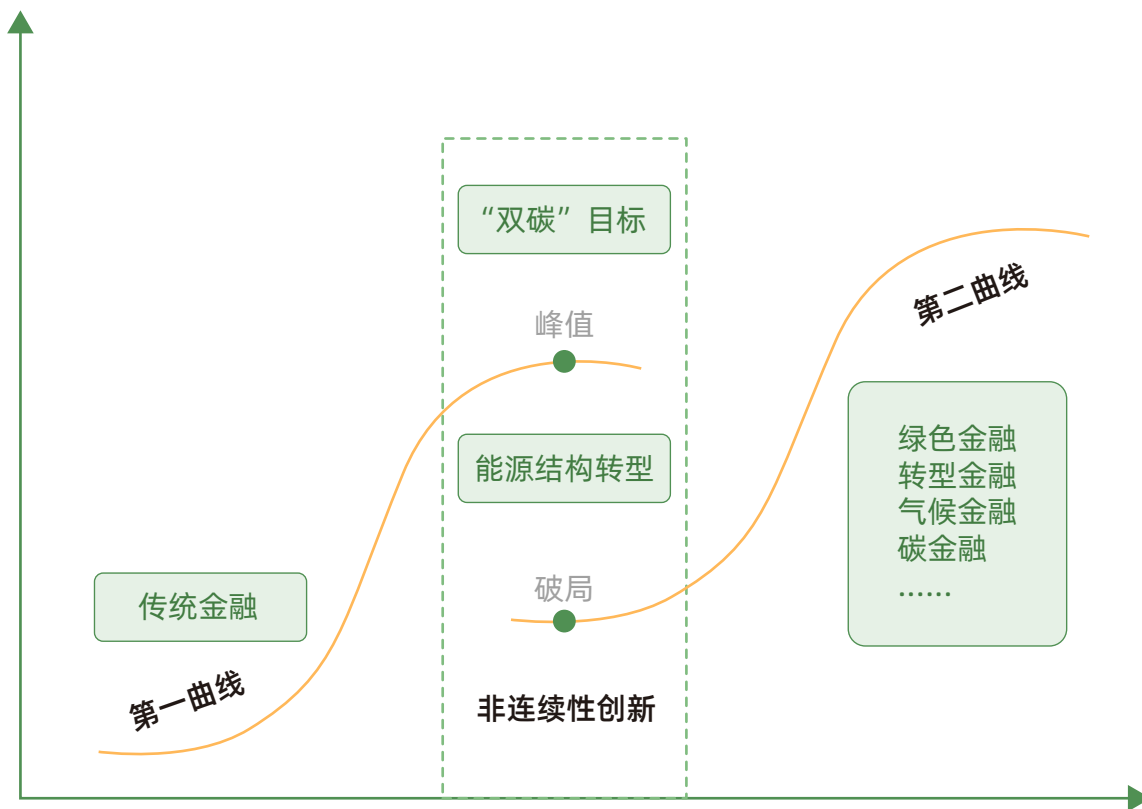

绿色产融第二曲线



中航产融积极落实航空工业集团“双碳”工作要求，于2023年1月党委会正式通过《中航产融碳达峰行动方案》，推动中航产融深化转型发展，服务绿色航空建设，融入服务国家“双碳”战略大局。中航产融坚持产融结合，充分发挥多种金融工具及产业投资服务优势，开展绿色信贷、绿色债券、绿色投资、绿色信托、绿色保险、绿色租赁等多样化的绿色金融业务，精准服务绿色产业的阶段性发展需求。



碳达峰战略体系

中航产融以“2030达到碳达峰，2060年达到碳中和”为总体目标，坚持“立足于绿色航空建设需求，成为集团实现双碳目标的重要支撑”为战略定位，最大程度发挥“新能源+金融+碳资产”三大业务平台的作用，以研究为引领，培育提升绿色能源资产一体化服务能力、绿色金融服务实体经济能力、碳资产管理服务能力，协同共进，融汇资源，打造绿色项目诊断、规划、设计、投融资、建设、运营、碳资产管理等“一揽子”服务能力，引导资金流向绿色产业，助力实现“双碳”目标。

中航产融从“企业绿色行动、服务绿色航空、服务实体经济”三个维度出发，制定低碳行动路径与落地举措，有效支撑“双碳”战略。

双碳战略行动	落地举措
绿色行动	<ul style="list-style-type: none"> • 节能端，开展绿色节能行动，推动建筑节能改造，如实施建筑分布式光伏、生活热水改造、绿色照明系统改造等项目 • 抵消端，引入碳抵消计划和无法减排的碳排放，如通过绿色投融资活动，带来额外的碳减排量；购买绿电、核证减排量抵消碳排放
绿色航空	<ul style="list-style-type: none"> • 为集团提供节能降碳咨询、能源系统数智化管理、建筑节能降碳改造、可再生能源开发等“一揽子”服务 • 为集团提供绿色金融服务，包括绿色节能改造项目融资、企业重组整合提质增效、绿色工艺技术和产品投资、绿色航空产业链供应链金融服务等 • 为集团提供碳资产管理服务，包括协助摸清“碳家底”、开展“双碳”培训、制定并实施碳交易方案等
实体经济	<ul style="list-style-type: none"> • 中航产融不断创新绿色金融产品与服务，做大绿色金融业务规模，持续为绿色经济、绿色产业和项目提供资金支持。



气候风险与机遇

气候变化减缓与适应已经成为各行业需共同面对的课题之一。中航产融响应国家应对气候变化相关政策要求，并引入《气候相关财务信息披露建议书（TCFD）框架》，对气候相关风险和机遇进行识别和评估，探索气候风险管理与公司风险管理体系有效结合，全面提升公司运营的气候适应性和韧性。

实体风险

近年来，全球加速变暖导致了气候的持续异常，台风、洪水和海平面上升等气候灾害的频繁发生，给全球经济在短期内带来了巨大冲击。2022年，中国四川省的干旱曾导致该地工业的大范围停工停产，造成了一系列经济损失。对于金融机构而言，气候实体风险带来的不利后果则主要体现在影响金融稳定方面，例如：增加保险和再保险公司的偿付压力、造成金融市场和信誉市场损失等。

中航产融借助外部专业机构的力量⁵，对2030年分别在RCP 4.5和RCP 8.5情景下的中国实体风险进行情景分析（本次初步对极端高温、极端降水和水短缺三种实体风险进行分析）。

情景释义：

- **RCP 8.5**：以目前的速度排放，业务照常。此情景预计到2100年将导致气温上升超过4°C。在该情景下有较高的实体风险。
- **RCP 4.5**：采取强有力的缓解行动，到2080年将排放量减少到目前水平的一半。此情景到2100年可能导致气温上升超过2°C”。

中航产融实体风险评估办法：

风险种类	风险种类	评估指标及其定义	覆盖维度	分辨率	数据来源
极端高温	急性	热浪强度：以强度系数衡量某地气温超出该地正常水平的极端高温期。	全球	25km	NASA CMIP 6
极端降水	急性	暴雨强度：以强度系数衡量某地降水量超出该地正常水平的极端降水事件。	全球	25km	NASA CMIP 6
水短缺	慢性	径流深度：在某时间段内地表水和地下水径流的深度。	全球	10km	WRI

5. 本次情景分析仅模拟情景到2030年

分析结果如下：

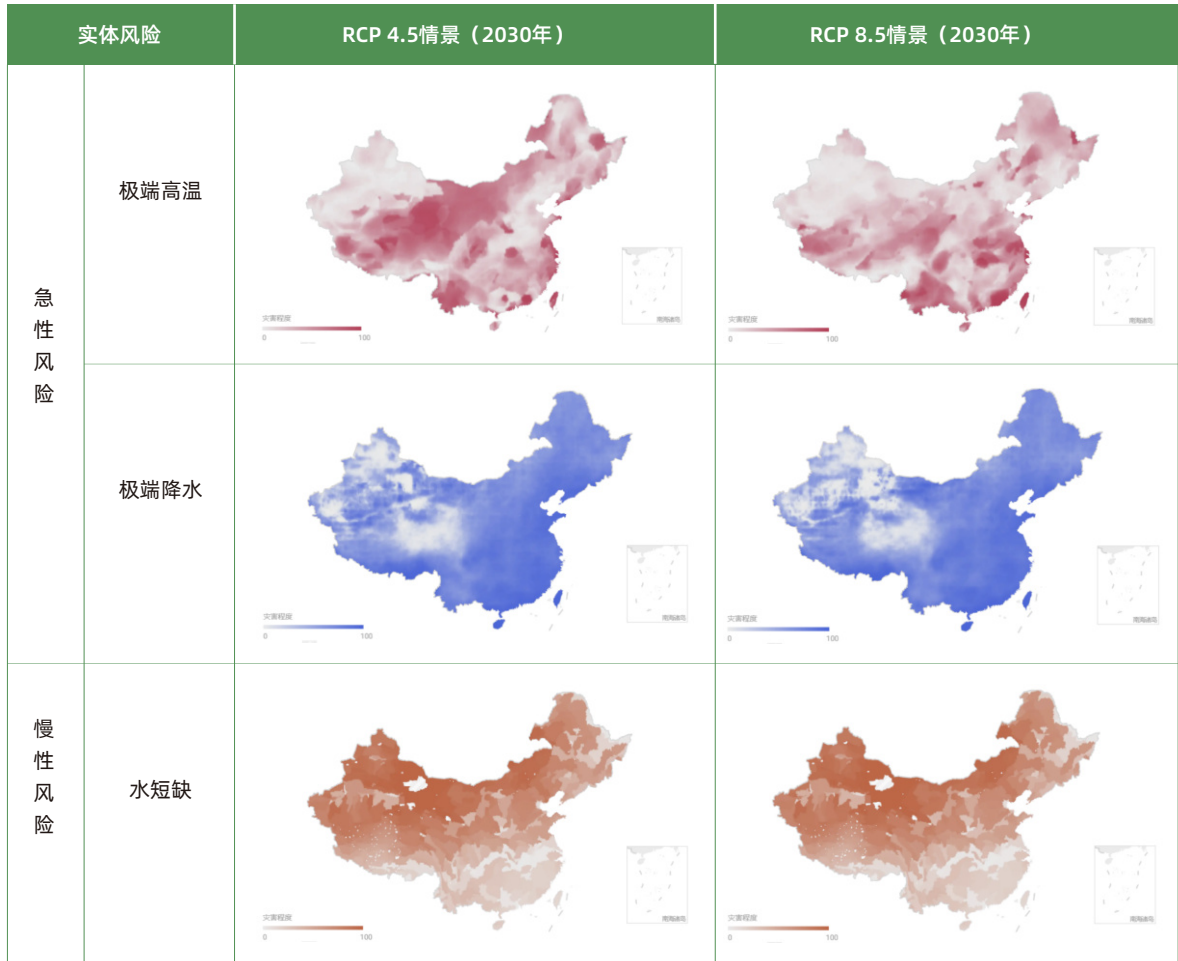

对中航产融的潜在影响

实体风险	对中航产融潜在的影响
极端高温	极端高温环境下需要更多的用水与用电，从而增加中航产融运营开支成本；另一方面，根据情景分析工具，RCP 4.5情景下，到2030年上海、青海省等地区面临较高的极端高温风险，中航产融投资该部分地区的企业存在运营成本上升的风险。
极端降水	根据情景分析工具，在RCP 4.5和RCP 8.5情境下，到2030年中国海南省、广东省、福建省、山东省等地区面临较高的极端降水风险，极端降水有可能损害中航产融以及该区域投资企业的固定资产，造成运营中断，且需要额外的资金进行维修或购买，抬升运营成本。此外，中航安盟农产品保险可能面临大幅度的保额支出，影响企业营收能力。
水短缺	在RCP 4.5和RCP 8.5情景下，到2030年中国甘肃省、内蒙古自治区、青海省、河北省、新疆维吾尔自治区等地区面临较高的水短缺风险。中航产融立足航空主业，投资航空产业链上制造业企业，制造业对水资源需求较大，未来中航产融将进一步与被投资企业沟通，降低水短缺风险。



中航安盟 | 建立气象数据库，针对重大气候现象开展研判分析

为有效追踪气象变化与开发气象指数产品，中航安盟已建立起可细化至县级、每日的气象数据库，主要参数包括降雨量、气温、风速等。此外，公司重点对拉尼娜-厄尔尼诺气象指数进行收集及分析，根据种植险业务的分布及分类，判断拉尼娜-厄尔尼诺气象对种植险造成的潜在影响，引导机构确定风险分散计划，增强业务开办的科学性与合理性。

中航安盟 | 411安岳特大降雨灾害，中航安盟第一时间参与救援与理赔

2022年4月11日晚间，四川省安岳县遭遇雷雨大风冰雹等极端天气，最大风速13级，每小时降水量达到96mm，位居同时段全国降水量第一。灾害发生之后，由四川分公司总经理牵头，成立农险应急小组和商险应急小组，迅速开展客户排查，抢险救灾工作。经排查发现四川分公司承保某鞋厂的财产综合险，在本次事件中遭受重大损失，暴雨从彩钢棚顶倒灌倾泻而下，大量商品鞋、原材料以及机械设备受损。分公司理赔客服部第一时间参与救援，同时对客户损失进行查勘。



转型风险

气候转型风险是在应对气候变化、转向可持续发展型经济的过程中，由于政策转变、技术革新、市场情绪与偏好变化、商业模式改变等带来的风险，中航产融主要面临的气候相关转型风险主要来自于政策、监管、法律、技术、市场等几个方面。

风险类型	风险描述	对中航产融潜在影响
政策风险	温室气体减排政策压力	从政策角度，为实现减碳目标，各国政府及相关监管机构都会出台政策措施，推动各行各业进行绿色低碳转型。香港证监会修订《基金经理操守准则》，对大规模基金明确提出了投融资排放的披露要求，并且要求制定详细的投融资排放减碳计划，减排压力将直接传导到被投企业上。中航产融作为金融机构，未来可能面临类似的减碳政策压力。
监管风险	碳定价	不同司法管辖区的碳定价机制将增加额外财务成本，其中具备代表性的机制之一是碳排放权交易。中航产融目前主要碳排放来源于外购电力，未来若未达到减排要求，可能需要额外购买碳排放额度，从而增加额外的运营和财务成本。目前中航产融已成立中航碳资产公司，未来将借助中航碳资产，管理好公司碳资产，减少相关风险。
市场风险	电价的 不确定性	根据国家发展改革委、国家能源局《关于加快建设全国统一电力市场体系的指导意见》精神，作为实现国家双碳目标重要的战略组成部分，中国国家级、各省级电力交易、清洁能源交易市场基础设施经过多年发展，体系构建稳步有序推进，一些代表性省份电力交易体系已经初步建成，全面纳入多种类型、多种体量电力用户，以及丰富的电力交易产品。 目前中航产融碳排放来源于外购电力，未来中航产融将持续关注国家和地方电力交易市场建设情况，后续进一步开展电力交易和绿电引入相关方案研究。
技术风险	高碳排 资产搁浅	若中航产融的被投企业由于技术瓶颈，受监管政策收紧导致高碳排资产搁浅，直接影响被投企业的盈利能力，从而间接传导到中航产融自身。
声誉风险	漂绿	目前中航产融存在大量的金融资产，随着监管部门、投资人、客户和消费者对气候信息披露要求逐渐严格，不合规的披露和不当的气候表现可能导致声誉受损、股价下跌等，从而影响业务营收。 目前中航产融积极对标国内外披露标准，通过ESG报告、各类评级对外披露气候信息，并积极与各利益相关方沟通，优化披露内容，真实、准确、完整、及时、公平披露信息，提升信息披露质量。



气候机遇

气候变化带来风险，同时也带来新的机遇。根据中航产融“绿色产融第二曲线”，中航产融识别与评估了部分气候相关机遇，助力绿色航空建设。

机遇类型	机遇描述	中航产融潜在机遇
政策机遇	政府支持力度加大	随着中国3060目标提出，政府加大了对绿色产业的支持，给予绿色项目、低碳转型等双碳项目贴息、补贴、一次性奖励等优惠政策，中航产融积极响应政府号召，把握政策机遇，彰显央企担当。
市场机遇	客户对低碳金融产品与服务需求增加	中航产融可增加对绿色债券、绿色投资、绿色信托等金融产品的投入。
市场机遇	新能源绿色产业高速发展	中航产融战略投资了航空工业新能源，聚焦轻资产运营，加快构建“数智化能源管控平台”、“新能源运营维护管理平台”与“综合能源自然资源信息化管理平台”，新能源产业升级增添新动力、塑造新势能。

气候目标与行动

中航产融充分发挥带头示范作用，将国家“双碳”战略融入公司业务布局和日常经营管理之中。目前中航产融已正式通过《中航产融碳达峰行动方案》，方案中明确提出“2030年碳排放达峰，2060年碳中和”，总体目标如下：

双碳目标	2025年	2030年	2060年
绿色经济目标	<ul style="list-style-type: none"> 绿色金融业务服务实体经济融资规模累计达到800亿 	<ul style="list-style-type: none"> 力争绿色金融业务规模占比达到10% 	<ul style="list-style-type: none"> 绿色产融服务体系建设卓有成效，品牌价值大幅提升
碳排放目标	<ul style="list-style-type: none"> / 	<ul style="list-style-type: none"> 碳排放达峰 	<ul style="list-style-type: none"> 碳中和

此外，旗下各所属单位积极发挥自身资源禀赋优势，绿色金融取得了阶段性成效，具体内容如下：

* 关键绩效：

绿色租赁板块

中航租赁	单位	2022年	2021年
绿色产业租赁资产存量规模	亿元	174.01	209.58
项目总数	个	128	72
清洁能源电力的装机容量	千瓦	1,078,690	800,000



绿色信托板块

中航信托	单位	2022年	2021年
绿色信托存续规模	亿元	147.12	152.93
项目总数	个	46	45
累计资产规模	亿元	499.11	428.08

绿色债券板块

中航证券	单位	2022年	2021年
绿色债券发行规模	亿元	39	5
为绿色项目提供其他债务融资	亿元	0	13

可持续保险板块

中航安盟	单位	2022年	2021年
可持续保险产品及服务项目	个	616	551
气候保险产品及服务项目	个	296	385
可持续保险金额	亿元	1,194.16	1,218.76
气候保险金额	亿元	0.59	0.36

ESG指标	单位	2022年	2021年	2020年
支持绿色产业发展项目个数	个	225	191	134
支持绿色产业的资金总量	万元	3,917,042.20	4,044,089.88 ⁶	2,414,529.13
ESG资产管理规模 ⁷	万元	829,064.64	412,497.55	100,264.89

绿色产品与服务创新

绿色金融服务

绿色金融旨在通过重新定义金融服务等经济活动，以实现资源和环境可持续发展的共同目标。它扩展了传统金融模式，以支持可持续发展目标，包括社会公平和增强经济发展，同时保护环境和自然资源。

中航产融依托金融平台优势，发挥多元化金融工具力量，开展绿色债券、绿色租赁等项目。

中航产融 | 成功发行碳中和CMBS产品，彰显央企担当

3月23日，中航产融作为原始权益人的“中航证券-中航产融大厦绿色资产支持专项计划（碳中和）”成功簿记，产品规模39亿元，发行利率3.4%。该专项计划由中航产融、中航投资、中航置业、航投置业、中航证券、中航信托联合开展，是上海证券交易所和北京市首单绿色（碳中和）CMBS产品，助力中航产融在资产证券化领域迈出坚实一步。

简称	产品规模	期限	优先级产品评级	优先级发行利率
GC产融	39亿	3+3+3+3+3+3年	AAA	3.40%
 上海證券交易所 SHANGHAI STOCK EXCHANGE	 中航投資大廈置業有限公司 AIC CAPITAL TOWER PROPERTIES CO., LTD.	 中航工業產融控股股份有限公司 AIC INDUSTRIAL INVESTMENT CONTROL CO., LTD.	 中航證券有限公司 AIC SECURITIES CO., LTD.	
挂牌场所	 北京航投置業有限公司 AIC INVESTMENT CO., LTD.	 中航投資控股股份有限公司 AIC INVESTMENT CONTROL CO., LTD.	增信机构	管理人/推广机构
 中航信托 AIC TRUST	 ALLBRIGHT 特亮城	 中诚信国际 CCKI	 CUSHMAN & WAKEFIELD 新德律行	评估机构/现金流预测
信托受托人	 中國民生銀行 CHINA MIN SHENG BANK	 華夏銀行 HUAXIA BANK	评级机构	
托管银行		监管银行	 中國綠健集團 CCGF	绿评机构

6. 2021年中航租赁制定《ESG项目分类标签》，完善对绿色产业支持项目数据口径，因此相关数据增长明显。

7. 不包含中航租赁相关数据



中航租赁 | 开展首次二手飞机售后回租业务，推进循环经济发展

2022年，航空租赁事业部首次完成了和中国某头部航司5架老旧飞机的经营性售后回租业务，这为公司后续二手飞机的回收及再处置积累了宝贵经验。

中航租赁 | 践行绿色低碳理念，开展绿色租赁业务

2022年8月，中航租赁两艘15.6万吨苏伊士油轮命名下水。此次交付的船型装备洗涤塔和高压SCR系统，符合最新的碳排放、硫化物和氮氧化物排放等标准，是当下符合绿色节能环保标准的主流船型之一。

同年10月，中航租赁向客户交付一架使用国产可持续航空燃料的全新A350飞机，使用的可持续航空燃料是以餐饮废弃油作为原材料炼制生产，此项目是公司探索推进绿色航空建设、服务低碳转型和高质量发展的一次重要实践。

同年12月，中航租赁成功交付一架全新A321NEO LR飞机。此机型在提升航程能力的基础上，实现15-18%的碳减排。

中航信托 | 发布《碳达峰碳中和背景下绿色投融资地图研究》，解读实现“双碳”目标可行路径

2022年11月，中航信托联合外部专家智库共同发布《碳达峰碳中和背景下绿色投融资地图研究》报告。该报告深度解读了中国实现碳达峰碳中和的可行路径，并绘制出能源、交通运输、建筑、化工、环保、矿产、信息产业、机械机电等行业绿色低碳发展的商业逻辑和市场前景。



中航证券 | ESG主题项目创新

2022年3月，由中航证券子公司中航基金担任管理人的境内首支公募ESG债券主题基金正式成立。作为国内市场首支获批、首支成立的ESG债券主题公募基金，该基金的成立切实推动了ESG投资理念在固定收益领域的实践，为金融机构支持绿色发展与“双碳”战略开拓了新思路。

通过设立REITs策略产品和存续主动管理产品参与REITs领域投资，在2022年8月参与全国首单清洁能源领域基础设施REITs，积极支持清洁能源项目纳入基础设施REITs的试点，助力原始权益人募集资金用于清洁能源领域，为实现“碳达峰”“碳中和”创造积极的示范效应。

截至2022年12月31日，中航证券公司证券投资部门绿色债券持仓3.1亿元，资管条线产品持仓中约有绿色证券38只，对应市值规模53.58亿元。在日常产品设立和投资管理过程中，资管条线始终主动投资一部分绿色债券和绿色产业公司股票、积极管理运作属于绿色或ESG范畴的资产支持专项计划和REITs项目等，对环境等因素做出有力支持。

中航安盟 | 针对ESG议题推出众多创新产品服务

中航安盟针对应对气候变化、保护生物多样性等ESG议题打造新产品与新服务，报告期内先后研发了“茶叶气象指数保险”、“黄颡鱼品质保险”、“森林碳汇价值保险”等新型产品，承接了全国首单牦牛商业保险业务，率先在陕西省开办商业性森林碳汇价值保险业务。公司全年完成产品开发审核127个，较去年同期增长95%。全年新开发产品（含修订）实现保费收入10.05亿元，其中非中央政策产品带来保费收入1.4亿元。



➤ 新能源

党的二十大报告提出“建设现代化产业体系，坚持把发展经济的着力点放在实体经济上，推进新型工业化，加快建设制造强国、质量强国、航天强国、交通强国、网络强国、数字中国”。中航产融高度响应国家号召，率先开展实体经济转型，积极推广新能源、绿色低碳等实体经济。

2022年，航空工业新能源作为由中航产融战略投资、从事绿色能源资产投资和管理的企业，航空工业新能源以“碳索智慧能源、碳寻绿色未来”为使命，立足航空、面向市场，致力于成为具有航空特色的数智化能源综合解决方案供应商、承建商和运营商。根据发展规划，航空工业新能源将着力构建“一总部、三平台、N中心”发展体系，重点布局泛工业制造业和公共机构能源管理服务市场，不断拓展新能源发电装机规模，深度融合实体经济，助力新能源产业高质量发展。

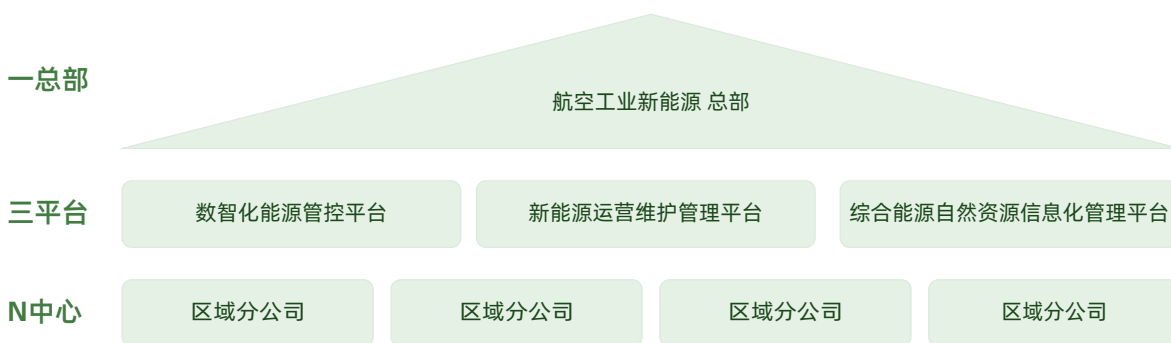

“一总部、三平台、N中心”发展体系

中航租赁 | 开展绿色风电基建项目，以高效、精准的金融服务助力绿色基础设施

2022年12月，中航租赁在江西落地一项山地风电项目，装机容量为85MW，年有效发电小时数可达2,500小时，预计将每年为江西地区提供2.2亿度绿色电力，实现节约标煤7.15万吨、减少二氧化碳排放17.6万吨。



同期，中航租赁携手某央企能源公司的预收购风电项目在甘肃张掖完成并网，首台风机已顺利吊装完成。该项目共安装10台风机，建成后总装机量为49.5MW，年有效发电小时数可达2,600小时，预计将每年为甘肃地区提供1.3亿度绿色电力，实现节约标煤4.15万吨、减少二氧化碳排放10.6万吨。



中航信托&航空工业新能源 | 中航信托与航空工业新能源协同合作，推进渔光互补光伏项目

中航信托设立“中航信托·天岚21A020号清洁能源电力投资1号集合资金信托计划”，以股权投资的形式建设并持有廉江光伏项目，由航空工业新能源共同对项目的“投-建-管-退”进行全流程管理。该项目建成并网后，年均发电1,115小时，年均发电量超1亿度，每年可为国家节约标准煤32,172.06吨，相应可减少多种有害气体和废气排放，其中减少SO₂排放量约为668.77吨，减少NO_x（以NO₂计）排放量约为631.61吨，减少温室气体CO₂的排放量约为27,583.72吨。





航空工业新能源 | 中航湛江雷高风电场项目全部风电机组完成并网发电

2022年11月，中航湛江雷高风电场项目全部风电机组完成并网发电。中航湛江雷高风电场项目总装机规模为100MW，分两个标段建设。其中一标段装机容量50MW，于2020年7月投产运行；二标段装机容量50MW，于2022年完成并网发电。在项目建设过程中，航空工业新能源及下属单位将安全生产放在首位，组织各参建单位严格落实送电调试方案，确保各环节万无一失，全力保障项目建设高效有序推进。

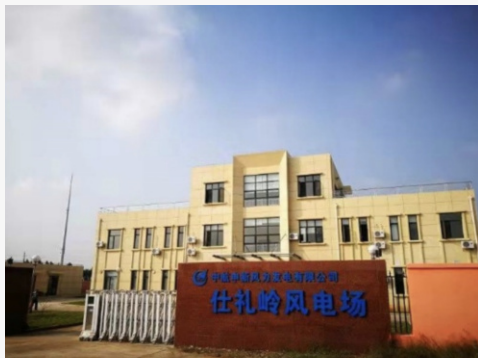

航空工业新能源 | 取得三项软件著作权，为服务集团节能减排提供技术支撑

2022年11月，航空工业新能源成功取得“航空企业数智化能源管控系统”、“园区综合能源管理信息化平台”、“航空企业碳排放核算管理系统”三项软件著作权。取得上述三项软件著作权，将促使航空企业能源管理从“基于人、基于经验”的传统模式转变为“基于数据、基于定量计算”的新模式，打造园区级综合能源管理体系以实现综合能源整合及提升，并有助于航空工业深入推进能源革命，加快绿色转型，以最终实现“双碳”战略目标。

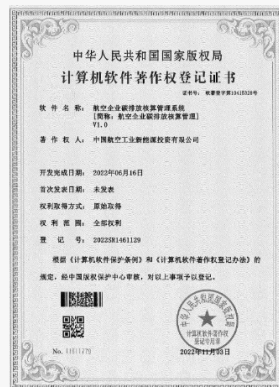

碳资产管理

为贯彻落实国家“双碳”战略、积极响应国务院国资委推动中央企业绿色低碳转型和高质量发展的号召，2022年10月航空投资发起设立中航碳资产管理有限公司，服务国家、服务集团、服务航空产业链。此次设立中航碳资产公司，一方面有利于拓宽中航产融绿色金融的业务路径、培育未来业务的战略增长点，另一方面也是加快航空工业集团实现绿色低碳转型与高质量发展的关键一步。

中航信托 | 与合作方设立天岚22A002号CEA碳中和投资集合资金信托计划，推进碳排放交易建设

2022年8月中航信托与中国节能协会碳交易产业联盟、上海宝碳新能源环保科技有限公司联合设立天岚22A002号CEA碳中和投资集合资金信托计划，该计划主要投资于全国碳市场交易的全国碳排放配额（CEA），旨在引导更多的社会资金参与碳中和行动，践行绿色发展，为实体经济健康可持续发展增砖添瓦。

航空投资 | 设立中航碳资产管理有限公司，深入更多场景创造更大价值

此次新设该中航碳资产将成为国内第一家既有产业支撑、又有多种金融工具助力的碳资产管理公司。未来将全力打造成为航空工业集团的碳资产管理平台，承接集团公司“双碳”战略任务落地，加快集团公司实现绿色低碳转型和高质量发展、真正管理好企业碳资产，助力航空工业集团成为央企减碳的先行者和战略性新兴产业净零排放的实践者。

绿色合作生态

中航产融坚持在低碳领域上下求索，并乐于向更多伙伴分享自身的ESG理论研究成果与实践经验，从而有效打造中航产融的可持续发展合作生态圈。公司积极参与ESG领域的各类行动促进平台、能力提升平台、沟通交流平台，在提升中航产融影响力的同时，切实推动行业及社会各界拓展与深化对ESG的认知。

中航产融 | 承办ESG中国论坛2022夏季峰会，发布“航空工业双碳数字化平台”

2022年7月，由百人论坛ESG专委会和航空工业主办，中航产融和责任云研究院联合承办的ESG中国论坛2022夏季峰会在京举行，会上正式发布“航空工业双碳数字化平台”及《航空制造业上市公司ESG指数报告》。

“航空工业双碳数字化平台”核心定位是服务航空工业及所属单位系统化、数据化、智能化、体系化地开展“双碳”工作。在确保碳数据安全可控前提下，该平台将系统提升“双碳”工作管理效能，为推动航空工业“双碳”工作提供智能综合管理服务，为践行绿色航空发展战略增添新动能，用实际行动践行ESG理念，全面履行社会责任。



中航信托 | 受邀参加2022中国碳达峰、碳中和高峰论坛，分享“双碳”研究与实践

2022年11月，中航信托参加由中国质量认证中心主办的2022中国碳达峰、碳中和高峰论坛，围绕“中国特色ESG体系建构下的绿色金融服务创新”主题，分享公司在“双碳”工作上的研究思考和实践案例，为实现“双碳”目标、绿色低碳高质量发展提供思路和建议。

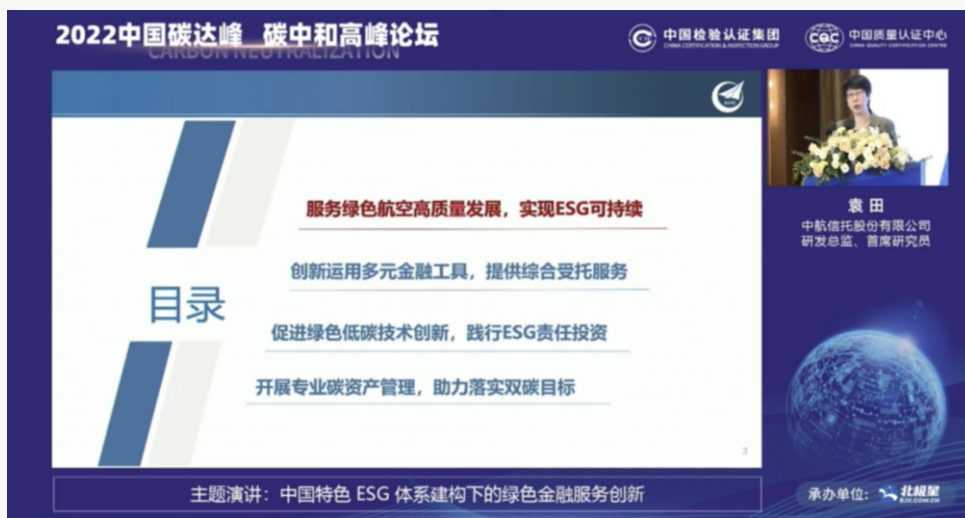

中航信托 | 持续参与中英金融机构气候与环境信息披露试点工作，为环境信息披露贡献信托力量

2022年6月，中航信托作为中英金融机构气候与环境信息披露试点工作组中唯一的信托公司，在《2020-2021年进展报告》中披露了公司在气候与环境方面的研究成果与实践案例，为金融机构环境信息披露质量的持续提升做出贡献。



中航信托 | 开展固废处置领域的信托业务

中航信托与6家合作伙伴建立了坚实长期的合作关系，在环保产业下的固废处置领域建立了先发优势和专业优势，铺垫了广泛的业务资源，并基本梳理出了符合信托属性的，可复制的业务模式。

绿色经营

*荣誉绩效：

中航产融荣获首批

“中国节能协会
创新奖碳中和领
域企业贡献奖”

中航产融不仅将ESG和绿色低碳理念融入公司治理和业务发展的各个环节，也在不断树立和加强员工的ESG意识，倡导员工在日常工作和生活中积极践行绿色运营、绿色办公理念，切身履行社会责任。

中航产融 | 坚持长期主义，知行合一，中航产融举办绿色行动启动会

2022年8月，中航产融举办绿色行动启动会，围绕绿色种子、文化、行为三个方面介绍了中航产融整体绿色行动方案，布置了六个“一”目标工作。中航租赁、中航信托、中航证券、中航安盟保险四家试点单位分别详细汇报了各自绿色行动工作方案。





中航租赁 | 落实“双碳”目标，低碳节能先行

6月15日全国低碳日，中航租赁积极响应中航产融绿色行动，在中午午休时间开展“熄灯一小时”活动，对办公区域及楼宇内非重要照明设备进行熄灯操作，引导员工从点滴做起、从岗位做起，养成日常节电、节水、节能的良好习惯，共同提高绿色办公、低碳生活意识，彰显公司承担央企责任、全面落实“双碳”目标的决心与担当。



* 中航信托关键绩效:

2022年度，中航信托贯彻绿色经营理念，全年光伏发电共

43,902 度

雨水回收利用约

129 吨

* 中航置业关键绩效:

2022年通过绿色认证的建筑面积

135,605.66 平方米

2021年通过绿色认证的建筑面积

135,605.66 平方米

环境指标	单位	2022年	2021年	2020年
直接能源消耗 ⁸	吨标准煤	1,194.60	204.04	236.08
间接能源消耗 ⁹	吨标准煤	1,104.60	628.74	565.12
综合能耗	吨标准煤	2,299.20	832.78	801.19
人均综合能耗	吨标准煤/人	0.45	0.17	0.16
用水消耗量	吨	48,116.05 ¹⁰	22,733.37	29,118.98
人均耗水量	吨/人	9.50	4.55	5.96
范畴一温室气体排放量 ¹¹	吨CO ₂ e	2,455.11 ¹²	421.91	488.39
范畴二温室气体排放量 ¹³	吨CO ₂ e	6,052.88	3,585.72	3,130.44
人均温室气体排放量（范畴一+范畴二）	吨CO ₂ e/人	1.68	0.80	0.74

8. 直接能源主要来自于中航产融及其各所属单位自有车辆所消耗的柴油和汽油，数据通过统计后依据《综合能耗计算通则》（GB/T2589-2020），将能源单位转化为吨标准煤进行披露。

9. 间接能源主要来自于中航产融及其各所属单位运营所消耗的外购电力，数据通过统计后依据《综合能耗计算通则》（GB/T2589-2020），将外购电力单位转化为吨标准煤披露。

10. 2022年用水消耗量增加较多，主要因为旗下所属单位2022年新增楼宇资产。

11. 范畴一温室气体排放量，指中航产融及其各所属单位自有车辆消耗柴油和汽油所产生的温室气体排放量。排放计算系数参照国家发展和改革委员会发布的《温室气体排放核算方法与报告指南》。

12. 2022年范畴一、范畴二温室气体增加较多，主要因为旗下所属单位2022年新增楼宇资产。

13. 范畴二温室气体排放量，指中航产融及其各所属单位消耗外购电力所产生的温室气体排放量。排放计算系数参照国家发展和改革委员会发布的《温室气体排放核算方法与报告指南》，其中参考的区域电网平均排放因子由国家气候中心发布。



03

坚持客户至上 力促转型创新

立足航空服务实体
深入推动金融创新
倾力打造优质服务
全力守护客户权益

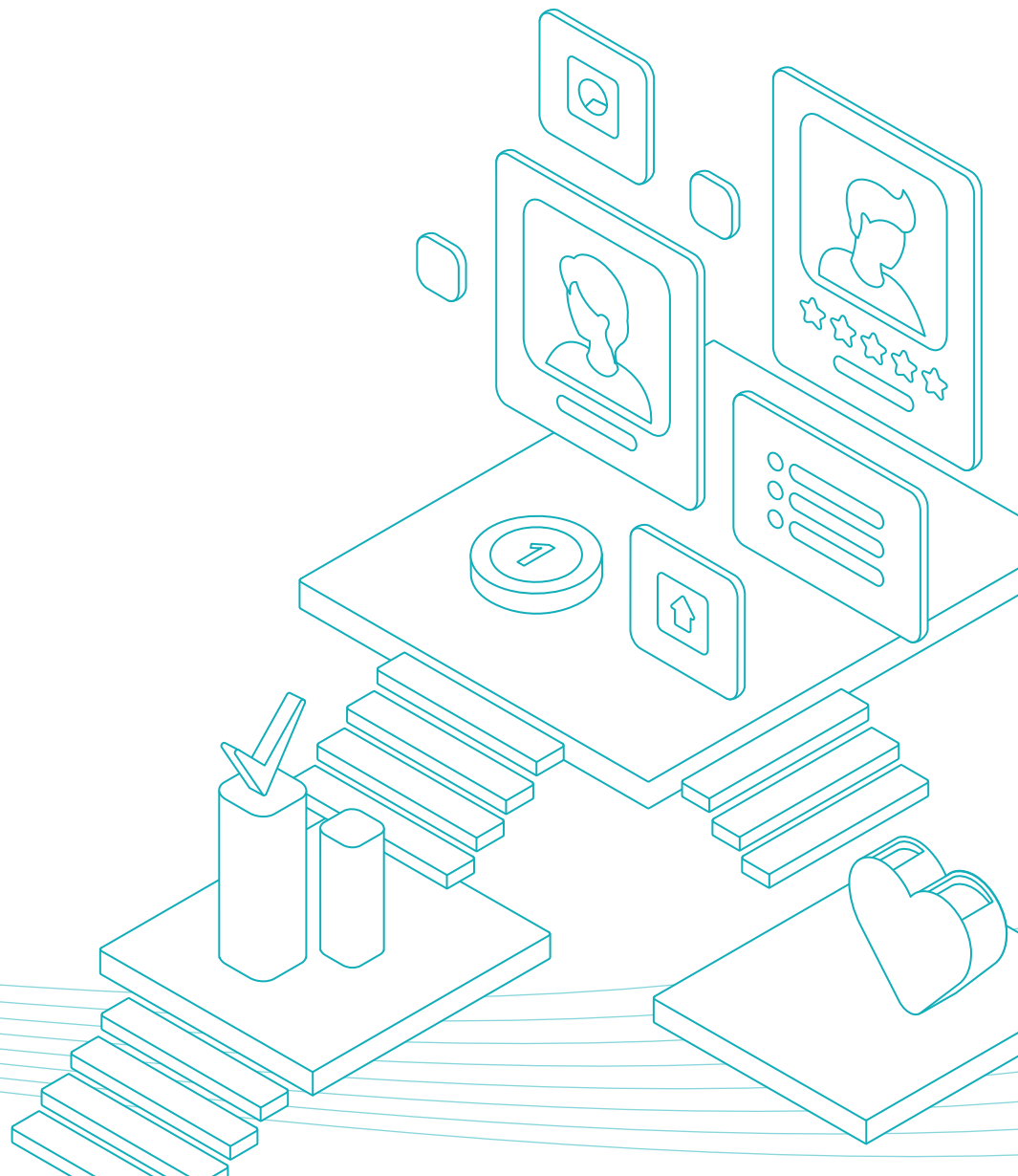



立足航空服务实体

产业服务

2022年，中航产融始终把服务航空主业作为首要任务，主动承接集团在装备发展、科技创新、民机产业、绿色航空、改革发展、产业链供应链自主可控等方面重点急迫任务要求，利用资本市场、融资租赁、产业投资、供应链金融等方式服务集团直接投融资规模超350亿元、保险风险保障金额超2,000亿元。此外，中航产融加快对实体经济的支持力度，在锂电池、氢能源、半导体领域开展融资租赁、产业投资等实践，带动相关产业链高质量发展。

中航产融 | 围绕航空产业链优质项目开展调研，强化产业链韧性与安全

秉持“立足航空、面向金融、服务市场”发展定位，中航产融始终聚焦科技创新产业化、强链补链等多个维度，为航空主机厂提供一站式、体系化金融服务。2021年，中航产融与成飞集团联合成立航空工业首支产业链基金——航空产业链引导基金，聚焦航空产业链上细分领域的龙头企业，助力保障航空产业链供应链的韧性与安全。2022年，该基金已投资产业链上多个项目并开展调研储备，聚焦军工新材料、航空零部件、军用标准件、机载设备、航空生产装备等领域进行投资布局，推动航空零部件扩大产能以及解决关键技术瓶颈。

中航租赁 | 积极服务国产民机，深入开展航空服务创新

2022年，中航租赁在服务集团航空主业方面表现突出，全年通过租赁方式交付各类国产民机23架，与昌飞签署AC311A和AC313直升机采购意向协议，累计投放各类国产民机业务达15.41亿元。

中航租赁 | 新设融资租赁专业子公司顺利落地，有效助推海南自由贸易港建设

中航租赁坚持服务国家战略，依托海南自贸港建设、协同海口市重点发展融资租赁业带来的政策优势和效应，于报告期内顺利完成中航租赁子公司在海南省落地，并实现中航及其下属SPV公司资产规模40亿元。该项目的落地，将有助于推动海口航运业的高质量发展，为海南自由贸易港建设积极贡献力量。

中航租赁 | 加快新能源锂电池行业投放，发掘新能源乘用车相关项目

伴随“双碳”战略实施的不断推进，新能源产业迎来重大发展机遇，并进一步带动锂电池产业的发展。2022年，中航租赁在新能源锂电池行业投放金额合计6.25亿元，在产业链的电池矿产资源端、电池上游材料和电池资产管理实现资产投放。

此外，公司积极发掘新能源商用车增长机会，报告期内实现新能源车辆投放超6,500万元，占2022年商用车C端业务投放的一半以上。同时，公司顺利完成首单批量新能源乘用车租赁项目，项目金额达3亿元。

中航信托 | 参与半导体砷化镓衬底材料项目，有力推动新一代半导体材料国产替代

砷化镓材料是化合物半导体中最重要的新材料之一，广泛应用于航空航天、射频通讯、电力电子等领域。广东先导先进材料股份有限公司为国家级专精特新小巨人企业和国家级高新技术企业。报告期内，中航信托设立“中航信托·天岚22A011号绿色新材料集合资金信托计划”，以股权投资的形式参与建设先导集团半导体砷化镓衬底材料项目，信托计划总规模2.5亿元。

项目建成后，先导集团可年产6英寸砷化镓衬底120万片，打破了大尺寸砷化镓衬底长期被海外技术垄断的局面，为新一代半导体材料国产替代做出积极贡献。





中航证券 | 保荐中航无人机在科创板上市

2022年6月，中航证券保荐中航无人机在科创板成功上市，成为航空工业历史上、军工央企近五年最大IPO项目，助力国产航空产业链创新发展。中航无人机主要从事无人机系统的设计研发、生产制造、销售和服务，其明星产品“翼龙”系列无人机，在全球察打一体无人机制占率位居全球第二，打造“中国制造”名片。



中航证券 | 服务中航电子吸收合并中航机电，整合资源加快机载系统业务协同发展

12月21日，中航航空电子系统股份有限公司（以下简称“中航电子”）发行A股股票换股吸收合并中航工业机电系统股份有限公司（以下简称“中航机电”）并募集配套资金项目获中国证监会审核通过。本项目由中航证券担任财务顾问及联席主承销商，交易规模超过480亿元，配套融资50亿元，是A股军工领域历史上最大重组项目。本次项目实施后，中航电子作为存续公司将整合双方资源，重组形成航空工业旗下重要的机载系统上市平台，作为未来千亿市值的航空产业上市公司，将显著加快机载系统业务发展，提升我国机载系统的整体研制水平和综合实力，打造具有国际竞争力的航空机载产业，在协同发展、产业拓展上实现新突破，助力我国航空工业高质量发展。





中航证券 | 合作发行高端装备ETF，推动军工产业链整体景气度提升

2022年，中航证券与嘉实基金合作发行高端装备ETF，首发规模超33亿元。该ETF是自2020年以来唯一成功发行的军工主题ETF，并成为2022年发行规模第三大的主题ETF。通过发行高端装备ETF，公司将为军工领域的高质量发展提供有力支持，助力军工产业链的整体景气度提升。

中航期货 | 探索出“长协价+点价”模式

在服务主机厂的过程中，中航期货探索形成“1+N”服务航空主业模式。通过“1+N”联合供应商企业，来帮助主机厂规避其尚不能实现套保的困境，从而通过产业链的参与，把期货套期保值的功能嵌入到主机厂的生产经营中，帮助主机厂掌握住价格管理和风险管理的主动权。该方案与部分主机厂进行了交流，并在2022年沈飞供应商大会上得到热烈反应。未来争取将该业务模式推广应用至更多主辅机厂及其上下游中，运用期货套期保值功能帮助主机厂规避经营风险，赋能航空产业高质量发展。

金网络 | 与中航产融所属单位开展业务合作，以供应链金融服务航空产业发展

2021年，中航产融增资金网络，通过该平台进一步聚焦供应链金融和产融数字化业务。报告期内，借由金网络金融科技赋能，中航信托天应计划订单贷产品向集团某重点型号配套民营供应商提供了单笔3,000万元大额供应链融资。天应计划军工订单贷项目由中航信托作为受托人发起，金网络作为技术服务商和资产管理人，专项支持航空工业所属单位的各级供应商，综合运用资金、资源、技术优势，创新研发出“订单+应收账款流转”的金融服务方案，并实现规模化推广。

金网络将与中航产融所属单位继续保持紧密合作，通过引入优质担保平台、打通订单贷业务资产证券化通道等形式，实现军工订单贷业务规模化，增进金融服务军工主业规模效应。报告期内，金网络服务航空工业集团核心企业150余家，服务核心企业链属供应商超过9,000家。

中航产投 | 深挖航空产业链投资机遇，助力区域经济、高新技术良性发展

中航产投聚焦一级股权市场，积极走访集团内外相关重点单位，深入挖掘航空产业链投资机会。2022年，公司完成了集团内深南电路以及产业链上市企业中简科技两家公司定增项目的投资工作，合计投放金额3.1亿元，有力支持航空产业链相关企业的发展。

此外，中航产投通过大量的项目走访及尽调工作为部门优质项目投放提供了有效支撑，年内已完成华大半导体项目2亿元金额投放。

公司高度关注高科技领域投资，积极助力“卡脖子”技术项目发展，于报告期内新增6个高科技领域项目投资、3个“卡脖子”技术项目投资。

航空投资 | 多措并举助力航空产业链现代化建设

2022年，航空投资向西安翔腾微电子科技有限公司进行投资，投资金额1亿元。该公司隶属西安航空计算技术研究所，是航空工业集团内从事前沿微电子技术研究、核心芯片研制及产业化的重要成员，并已成功入选国家级第四批专精特新“小巨人”企业。航空投资的此次投资旨在协助集团和计算所打造一流集成电路设计、生产、服务及产业化、测试等一体化产业公司，进一步提升航空产业链现代化水平。

航空投资 | 参与氢能领域公司增资，为氢能产业链发展做出积极贡献

2022年，航空投资作为出资主体，参与北京科泰克科技有限责任公司增资项目，出资金额4,000万元。科泰克是国内主要的民用大容积碳纤维铝胆气瓶研发和生产的企业，也是国内军工领域唯一同时具有压控系统和复合气瓶研发能力的企业，并已成为国内高压氢气瓶和车用供氢系统的主要供应商。作为我国能源战略布局的重要组成，氢能已成为应对气候变化、建设脱碳社会的重要能源，此次增资项目将成为公司有效推动氢能产业链高质量发展的重要标志。



产业研究

2022年，中航产融产业研究部进一步取得了新的成果。产业研究部秉持“金融+产业”研究体系，基于研究深度递进的成果形式逐层开展，并组织航空及相关产业培训，构建“小核心、大协作”的内外部专家库，系统提升产业研究水平，科学指引投资决策，打造涵盖内外部研究资源的矩阵式柔性研究组织。2022年中航产融经过全国博士后管委会办公室层层审核和筛选，成功设立博士后科研工作站，极大增强公司研究力量。

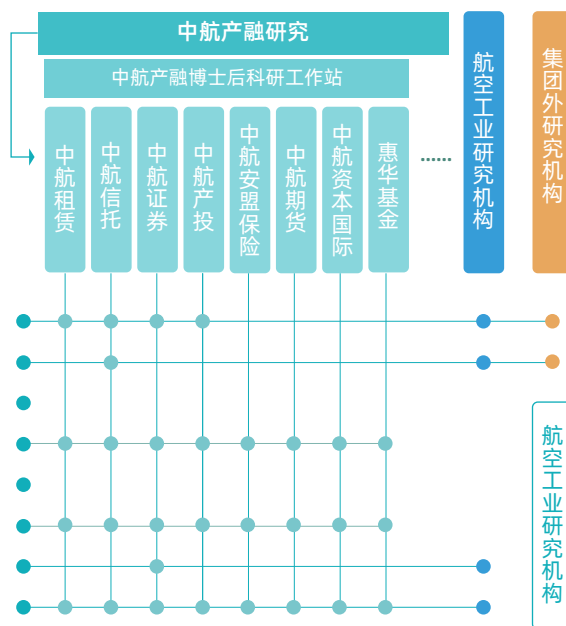
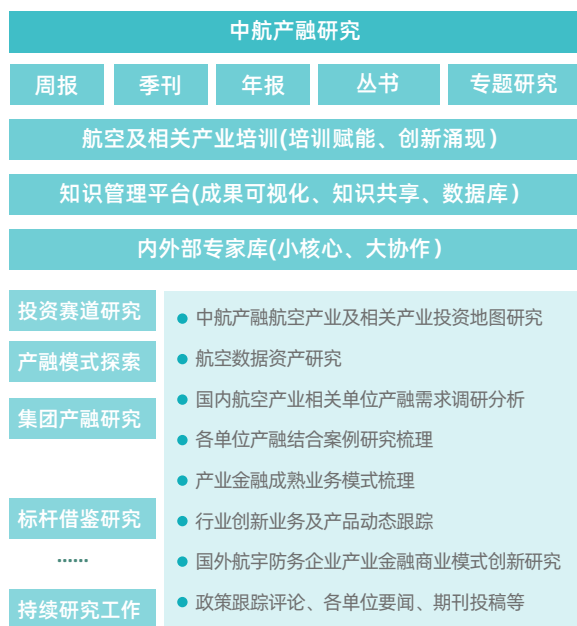
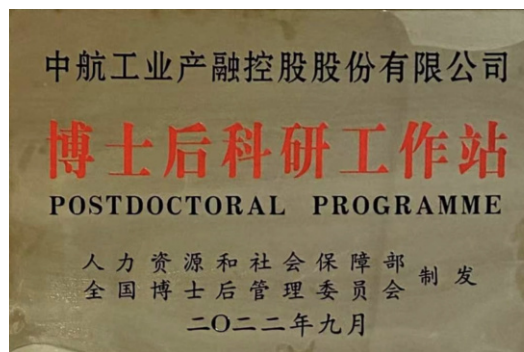

构建中航产融“金融+产业”研究体系

中航产融持续完善研究产品谱系，发布新的研究成果，包括：《每周产融经济动态》《双周产融政策评论》《中航产融研究》《中航产融产业金融年度白皮书》，完成《航空航天：管理与技术》《航空产业投资》两本书目的版权引进，打造并推广中航产融研究品牌。

此外，中航产融以“绿色产融第二曲线”为指导方针，在航空产业为核心的研究体系基础上进一步拓宽绿色经济产业研究能力，增设双周刊《“双碳”资讯》专题资讯，重点围绕“双碳”相关政策跟踪、行业动态、市场脉动、交易情况等提供时事资讯。



建立并完善中航产融研究产品谱系

《中航产融·产业金融研究丛书》





中航产融 | 发布《中航产融产业金融白皮书2022》

2022年11月9日上午，珠海航展期间中航产融在“中国航空工业集团产融结合助力高质量发展暨产业金融白皮书主题发布会”上发布《中航产融产业金融白皮书2022》，系统梳理了产业金融的发展脉络、发展现状、发展趋势，提炼总结出若干个产融结合案例，为关注航空产业发展的读者提供有益参考。

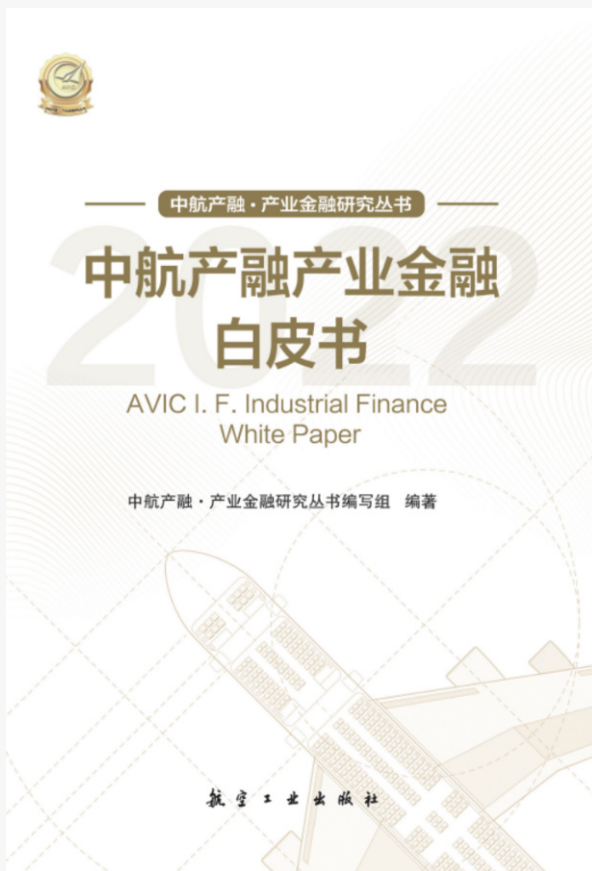

2022全年研究条线共完成研究课题

37项

其中研究专题对接落地

15项

深入推动金融创新

建设科技金融体系

加快建设数字经济是国家“十四五”规划纲要的明确要求，加快数字化发展，建设数字中国，打造场景化、生态化、体系化的数字化产业金融是国家及时代的发展需求。中航产融紧跟数字化发展趋势，以“数字中航产融”为愿景，以实现“三新三化”为目标，积极拥抱数字化，通过赋能企业转型发展、提升数字化能力，逐步打造科技金融服务体系。

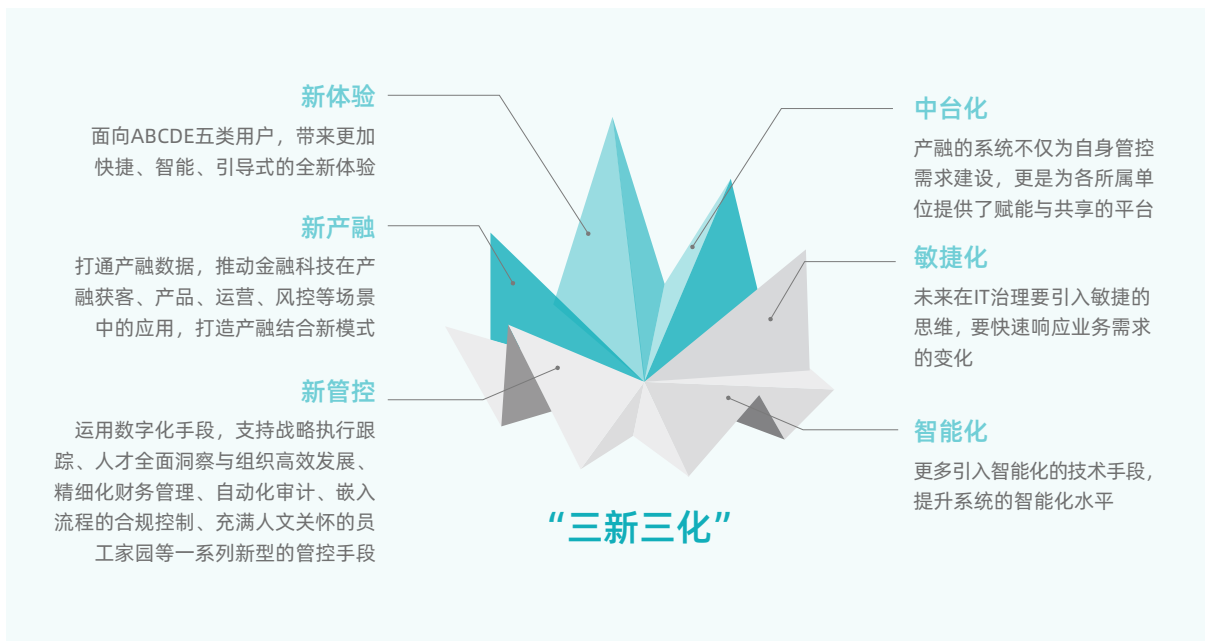

中航产融以“三新三化”构建科技金融服务体系

为进一步规范化数字化科技发展，2022年公司制定并发布了《中航工业产融控股股份有限公司知识产权管理办法》，制度明确了中航产融知识产权管理机构与职责，权利归属、所属单位知识产权管理要求、知识产权保护与应用等内容。

2022年，中航产融“四横六纵”数字化体系进入全面建设阶段。云融办公平台初步打通了与所属单位的工作沟通渠道，实现行政办公管理的互联互通；客户中台构建服务航空主业生态圈，实现了战略客户的统一管理，商机的统一调配，柔性团队服务的统一协作；审计系统实现了审计作业的线上化和标准化；法律与合规系统实现了纠纷案件、合同、制度等穿透式管理；人力系统启动了赋能于人才的识别、匹配、培养、流动等体系的数字化建设。



2022年，中航产融在数字化转型方面投入

2.81亿元

“四横六纵”的数字化体系

中航产融在加速开展数字化系统建设的同时，重视数据治理水平的提升，逐步建立中航产融数据治理体系。2022年，中航产融参照国家标准、监管标准及行业标准，自上而下制订中航产融自身数据标准并推动落标，有效提升了数据质量。数据中台建设取得了显著的成果，初步实现了总体经营分析、规划指标、风控管理三大分析主题，为产融及所属单位提供全方位数据服务，进一步释放数据价值。

落实数字化创新

科技与金融的有机结合，为金融产业带来了创新与发展，2022年作为公司十四五规划也是开始数字化转型的第二年，中航产融持续落实金融科技建设，不断提升以技术与数据为驱动的金融科技能力，积极探索人工智能、区块链、物联网、大数据等数字化技术，驱动行业高质量发展。

中航产融 | 2022年度数字化产融合作成熟实践型解决方案

2022年在国家工业信息安全发展研究中心组织的年度数字化产融合作解决方案征集评选中，“基于区块链的中航信用供应链金融科技平台”入选10项成熟实践型数字化产融合作解决方案，以输出利用数字化技术高效服务产业链上下游金融场景为主要特征。

截至2022年底，平台已累计服务核心企业千余家、各级供应商4万余家，实现供应链上下游确权结算、三角债清理及融资超过3,000亿元，平台联合金融机构提供融资近千亿。

中航产融 | “航数空间”项目成功入选工信部2022年大数据产业发展试点示范项目

2022年，中航产融发起的“基于数据信托制度创新的航空工业产融结合数据公共服务空间”（简称“航数空间”），在全国数百个项目中脱颖而出，被工业和信息化部评选为2022年大数据产业发展工业大数据应用方向试点示范项目。

中航租赁 | 利用数字化创新，积极探索租赁业务转型

中航租赁以探索数智租赁为使命，通过科技赋能，进行数智化展业和数智化监管，不断丰富数智业务生态体系，提升数智化业务管理能力。

中航租赁积极构建租赁资产在线管理平台，通过空天卫、物联网数据的应用，实现飞机、船舶、新能源、设备等租赁资产数据集成。后续，将持续提升租赁资产在线管理能力，通过引入资产分析模型，强化基于ESG指标的风险评估能力，实现ESG指标与评审流程的有机融合。

中航信托 | 运用大数据与人工智能，实现阶段性智能建设

2022年，中航信托运用大数据技术，优化数字监管、数字运营、数字风控、数据服务等能力；基于RPA技术、身份识别、语音语义识别、人脸识别等人工智能技术，完成高标准化项目的估值自动化、估值系统优化、资管APP客户注册一站式服务、风险合规的流动性监测、集中度检测等智能应用场景的实现。

同年，中航信托各个数字化创新转型业务持续落地，资管App投产上线，打造标品资管产品营销服务一体化平台，赋能净值化资管产品营销服务；ABS资产证券化业务管理系统投产运行，实现资产证券化业务全流程线上化管理，提升ABS业务管理效率；资管业务的两大重点建设系统—FOF投研平台和天玑星数智投研平台试运行上线，实现业务投前研究、组合管理及投后分析管理。



中航信托 | 科技赋能“中航信托APP”，持续提升一站式客户服务能力

中航信托坚持走以科技赋能为引领的数智服务之路。“中航信托APP4.0”以“数智化+专业化”的建设目标，为客户提供集财富管理、风险控制能力与数字科技能力于一体的专业、敏捷、高效的智慧服务。

2022年，“中航信托APP”发版51次，迭代功能超过300个，实现全业务流程线上化。

- 充分利用OCR识别、人脸识别、眼动识别、语音识别、语义理解、离框检测等AI智能技术，精准识别客户身份；
- 「机构版」APP上线，为机构客户提供追债办理更灵活、产品查询更便捷、证明流程更高效、账户信息更清晰的一站式服务平台；
- 电子账户和私募证券营销服务系统如期完成开发，实现上线试运行；
- 丰富理财日历、天玑看板、私募周报、私募月报、组合模拟等功能，为投资者财富管理之旅提供智能化工具、专业化陪伴。

截至2022年末，“中航信托APP”实名认证用户数22,516户，较2021年末增长25.51%。



中航信托APP

中航安盟 | 数字化转型案例斩获多个奖项

中航安盟坚持从线上化、服务化、精细化、平台化、智能化入手，全面推进数字化转型。2022年，中航安盟重点建设智慧客户运营平台，运用大数据和AI技术优化多个功能模块，助力客户管理；建设智慧营销平台，运用科技赋能营销条线，实现对三大市场客户群体的全生命周期管理及智能营销，将线下营销模式升级为基于海量客户数据分析和大数据算法支持的线下+线上营销模式，从而推动公司业务快速增长；上线慧农易保通农商融合版，以农促商。

*荣誉展示：

2022年6月，
公司智慧营销平台获选型保

“中国数字化转型优秀案例”

2022年7月，
慧农易保通获得选型保

“中国数字化转型优秀案例”

2022年9月，
智慧客户平台获得

“数字化保险杰出平台创新奖”

和中国银行保险报

“中国保险业数字化运营
优秀案例奖”

中航期货 | 大力推进新版网站建设，做精做细，做出精品

为顺应当前金融科技和数字化转型的发展趋势，中航期货坚持以“客户为中心”的服务理念，对官网进行全面改版升级，构建集“客户服务操作便捷”+“投研投教形式多样”+“多端适配视觉交互”于一体的开放式的互联网金融服务平台，实现六大主要特色功能：

- 24小时不间断开户服务：网上开户、仿真开户服务24小时在线；
- 无障碍适老化功能：针对老年人、残障人士提供一键操作、提示等更简单的操作模式；
- 多样化客户服务功能：增加了产业服务版块、期货助手、意见反馈等功能；
- 多端适配的响应式网页：兼容电脑手机平板等不同终端，提供更优质的视觉和浏览体验；
- 一体化资讯发布：多个平台同时实时发布资讯，客户信息获取更为高效、及时；
- 可扩展开发的后台：官网后台管理系统为定制化合作开发，为后期数字化建设打下夯实的基础。



中航置业 | 持续推进数字化转型项目建设

中航产融楼宇资产数字智能化集成管控服务平台正在推进建设中,该平台是针对中航产融楼宇资产、运用数字化孪生平台技术与产融楼宇现有IBMS系统相结合,利用互联网技术、私有云计算技术打造全新的3D数字孪生平台,通过1.7万个各类传感器,对楼宇资产从“消防管理、能源管理、楼宇自控、变配电、资产管理、运维管理、门禁管理、应急指挥”八个方面,进行实时数据采集及管理,做到及时、有效管控。



中航产融楼宇资产数字智能化集成管控平台

倾力打造优质服务

中航产融及其所属单位致力为多方客户提供优质、全面、专业的服务，推动各所属单位针对客户服务建立专项的制度、流程及规范。通过建立电话热线、邮箱等客户申诉渠道，保证及时、有效地与客户沟通并解决问题，通过定期开展客户满意度调研，不断改进和完善客户服务工作。

客户投诉管理

中航产融坚持认真落实监管要求，持续完善投诉管理体系，进一步深化投诉管理工作。各所属单位根据自身业务特性，建立相应的客户投诉管理制度与客户投诉处理流程，通过建立电话热线、邮箱等客户沟通渠道、优化投诉管理体系，加强客诉相关部门培训等方式，保证及时、有效地与客户沟通并解决问题，提升服务质量。

中航信托

中航信托根据《中航信托股份有限公司消费投诉处理管理办法》，专设消保办公室，开展金融消费者纠纷多元化解工作。对于相关投诉纠纷事件，公司秉持“先于客户用心”，及时应调，快速处理金融消费者纠纷事件，处理时限一般不超过5个工作日。2022年，为进一步优化客户投诉处置，中航信托规定投诉受理部门告知投诉人处理决定时，应当说明对消费投诉内容的核实情况、做出决定的有关依据和理由，以及投诉人可以采取的调解、仲裁、诉讼等多元化解纠纷的救济途径。

中航证券

根据《中航证券有限公司客户投诉管理办法（2021年修订）》规范公司客户投诉管理工作，指导处置客户投诉事件。2022年，中航证券完善了2个系统问题，同时针对因服务问题投诉，进行了电话服务礼仪及基金客户投诉处理技巧培训，以提高服务质量并强调相关合规问题，避免发生类似投诉。

中航安盟

中航安盟已在官方网站、移动客户端、营业场所或者办公场所醒目位置公布本单位的投诉电话、通讯地址等投诉渠道信息和消费投诉处理流程，在产品或者服务合同中，提供投诉电话、官网或者其他投诉渠道信息。投诉等级并录入投诉系统后，被投诉机构职能归属部门投诉处理人将及时查阅投诉材料，认真调查核实，在充分尊重事实、准确适用法律和条款并在与客户沟通后，落实最终处理方案。

为进一步提高消费投诉处理效率，中航产融对公司三级机构开放了投诉处理系统权限，并针对投诉系统进行优化升级。系统升级后，投诉工单可直接下送至对应三级机构进行处理，并由省级分公司对投诉处理结果进行审核，不但提高了投诉处理时效，还清晰、明确了处理及审核责任职能。



提升客户满意度

中航产融及其所属单位高度重视客户满意度管理，通过各类渠道获得客户对公司业务及服务的建议反馈，不断优化客户服务体系，以满足不同类型、不同发展阶段的客户多元化金融需求，并充分利用信息化、数字化工具和手段，创新客户服务模式，不断提升客户满意度。

中航信托

中航信托秉承“先于客户用心”的服务理念，通过积分回馈、特色活动、专属权益共同构建体系化、特色化会员服务管理体系，持续优化客户服务体验。从客户需求出发，组织开展包括“鲲鹏行万里”主题系列投资策略会、“走进私募”投顾交流、珠海航展、六合特色服务在内的近百场各类型客户活动，促进与客户的沟通与交流。

2022年，中航信托开展了年度客户满意度调查，调查内容包括对公司整体、APP、产品、服务、运营、客户活动、财富顾问服务的评价等，客户整体评价良好。同时也收集了许多客户建设性意见，包括：产品方面，希望产品更加多样化；在服务方面，希望多元化开展知识讲座类活动，更多组织投资理财类培训，希望APP展示更多服务项目等等，中航信托后续将根据调研结果制定改进策略以提升专业服务能力。

中航证券

中航证券柜面中心通过简化审核标准，提升通过率；呼叫中心通过问题讨论、模拟演练、实践抽查、话务小结、专业培训等提升职业素养，实行首接服务制快速高效准确解决客户问题，提高客户满意度，2022年呼入评价的满意度是99.97%。

*荣誉展示：

2022年，
中航证券资管获评全国金融技术委员会证券分委秘书处所颁布的

“行业标准实施效果评估示范单位”

是 **全国首批** 9家标准示范单位之一

中航安盟

中航安盟严格按照监管及公司的制度要求，提升客户服务效率与质量。公司电话专线实行365天×24小时不间断、无空档工作机制。无惧外部环境因素和社会因素影响，在2022年8月成都发布高温红色预警、限电、网络不畅的情况下，坚持居家办公、24小时接报案、调度派工、客户回访；推动线上化理赔，保障理赔效率。

截至2022年底，客服电话人工接通率99.50%，客服代表服务满意度99.53%，理赔回访满意度98.81%，车险现场满意度99.87%，相较于2021年客户满意度的各项指标实现了全线提升。

* 中航安盟关键绩效：

	单位	2022年	2021年
客服电话人工接通率	%	99.50	99.47
客服代表服务满意度	%	99.53	99.47
理赔回访满意	%	98.81	98.34
车险现场满意度	%	99.87	99.79

* 荣誉展示：

中国银保信发布2022年上半年
年保险公司服务质量指数，
中航安盟保险在59家财产保险
公司中，

以91.91分的成绩获第三名

91.91分

第三名

较2021年度排名第四再次提升

2021年度

第四名

中航期货

中航期货以客户服务为中心，围绕客户实际需求，进行客户分类分级，优化业务流程，提高客户的体验感及满意度。2022年中航期货走访多家产业客户，进行金融衍生服务交流，针对期货敏感程度不足的企业开展培训服务，对有行情研判需求的企业进行相关路演。2022年中航期货共走访集团企业29家，包括供应链贸易、生产企业和主机厂等。

集团服务覆盖率为

89%

集团客户满意度为

96%

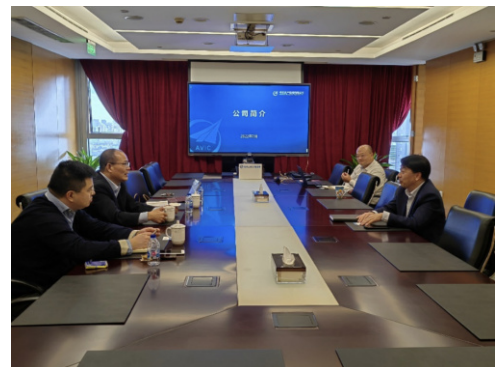

中航期货赴欣盛投资开展交流



全力守护客户权益

2022年，中航产融践行“立足航空、面向金融、服务市场”的发展方针，实施“金融+产业”发展模式，以服务航空工业集团主业需求为导向，大力推动服务主业发展、服务科技创新、服务绿色航空。

公司战略客户部紧跟公司发展方针的引领，统筹各所属单位资源，组织各所属单位共同开拓客户，与政府机构、各地方企事业单位、金融机构等进行联系，以金融赋能服务方式合作共赢。通过组建柔性团队共同服务客户，提升各单元业务协同和交叉服务能力，为客户提供一揽子综合金融解决方案，服务企业的全生命周期。

报告期内，中航产融积极扩大战略合作版图，全面新增战略客户

73户

客户权益保护

中航产融遵循自愿、平等、公平、诚实 信用的原则，承担消费者合法权益保护的主体责任，严格落实监管部门关于消费者权益保护的各项制度规范，严格落实销售适当性原则，履行消费者权益保护的法定义务，充分尊重并自觉保障消费者的各项权利，依法、合规开展经营活动。我们通过有效的投资者教育，多渠道、多形式地开展金融知识普及，加强消费者风险防范意识，提高消费者自我保护能力，提倡理性投资，推动金融行业有序生态建设。

中航信托

2022年，中航信托持续创新金融消保与尽职服务形式，帮助投资者树立风险防护意识，扩大投资者教育的影响力：

- 与三湾乡共同发起设立“三湾红色金融宣教基地”，为农村金融消费者普及金融知识，强化金融服务保障，开展“金融知识普及月 金融知识进万家”活动；
- 与南昌市公安局联合开展“反诈”投资者教育直播公开课，受教育人数约1.7万人；
- 新增线上投教专栏“鲲鹏小咖秀”，2022年共发布22期，受教育人数约3.6万人次；
- 联合派出所走进社区共同开展防范电信诈骗宣传活动；
- 走进高校开展防范电信诈骗、财商教育等主题讲座。

中航证券

中航证券在2022年金融知识普及月期间，发布多形式的投教产品，内容涵盖股票、基金、债券等基础知识介绍，同时结合北交所、债券、网下投资者、打非防非等热点主题，开展专项宣传工作。同时积极引导客户关注公司投教基地网站、微信公众号及新华号（中航证券投教基地）。

活动期间中航证券共新增投教产品

36个

开展线上线下相关投教活动

108场

发放宣传材料

4,699份

受众人数

95,104人

产品点击量达

588,009次

中航安盟

为加强消费者权益保护，提升客户体验，中航安盟制定了消费者权益保护工作战略目标及工作政策纲要与一系列管理制度与办法，明确董事会、高管层、各职能部门以及分公司不同层级职责，规定基本权利保障工作要求，落实消费者权益保护的责任。2022年，为妥善化解保险消费纠纷，规范保险消费纠纷多元化解流程，中航安盟新制定并下发了《保险消费纠纷多元化解管理办法》，明确了纠纷化解的主体责任，规范了纠纷化解的操作流程。

中航安盟 | 开展“3·15”消费者权益保护宣传教育活动

中航安盟在“3·15”消费者权益保护教育宣传周期间，开展以“共促消费公平，共享数字金融”为主题的专题活动。各分支机构应利用公司官方网站、微信公众号、网点电子屏幕等载体投放电子海报和本次活动内容相关的金融知识宣传音频、视频和图文资料。活动周期间，通过开展各种形式的宣传活动，进一步提高了广大消费者的自我维权意识和员工消费者权益保护意识。





中航期货 | 开展投资者教育活动

中航期货根据人行、证监会、协会的通知要求，积极开展投资者教育与培训，线上通过公司官网、APP、微信公众推送投教知识和案例，定期或不定期给客户发送提醒短信，线下通过在总部和营业部张贴宣传海报、滚动电子屏播放投教知识，走进社区、走进高校进行面对面投教宣传，不断扩大投资者教育的影响范围，以提高客户防范意识。

中航期货开展线下投教宣传



客户隐私保护

公司积极落实《中华人民共和国网络安全法》《中华人民共和国个人信息保护法》等国家法律法规，根据《个人信息保护法》《关于开展App违法违规收集使用个人信息专项治理的公告》，我们制定了《中航工业产融控股股份有限公司数据安全管理办法》规范涉及收集、使用个人金融信息的业务流程，保护消费者合法权益。我们高度重视客户隐私保护和数据安全，各所属单位APP均通过APP个人信息安全领域的国家认证。

对于个人数据和敏感数据，中航产融制定了信息安全管理办法和数据安全管理办法等制度，明确了管理机构与职责，将数据划分为5个等级，规定了数据全生命周期管理方式，并基于不同等级数据提出了具体安全要求。

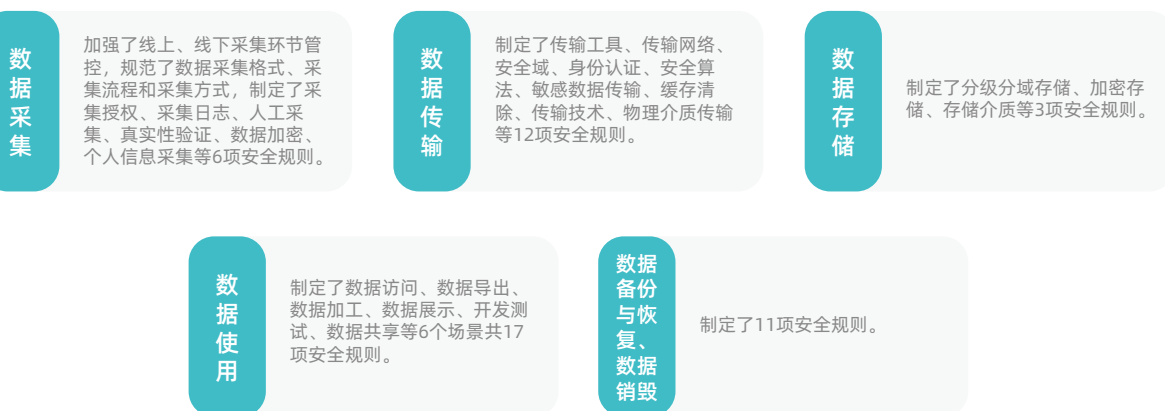

个人信息安全全生命周期管理

中航信托

中航信托严格按照《中华人民共和国个人信息保护法》、《中国人民银行金融消费者权益保护实施办法》和公司信息安全管理办法要求，实施个人信息保护措施，个人信息收集与使用遵循合法、正当、必要原则，按照数据分级要求控制信息访问权限，未经授权不得访问个人/敏感数据，最大化保护客户隐私。

中航证券

中航证券根据公司及外部监管要求，制定《中航证券信息技术治理制度》、《中航证券有限公司IT外包服务管理规定》、《中航证券有限公司信息技术人力外包管理细则》、《中航证券有限公司数据治理工作指引》等制度。中航证券在数据安全管控中，对数据进行安全等级划分，并根据不同类别和级别进行差异化数据管理，做到依法依规采集、应用客户数据，依法保护客户隐私。

2022年，数据安全及客户隐私泄露相关事件发生率为

0

中航安盟

中航安盟根据《个人电子信息保护管理办法》制定“中航安盟个人信息保护政策”（即隐私条款），在客户直接访问的公司APP上、卡单激活页面以及公司官网公布此个人信息保护政策，向客户明确告知收集和处理个人信息的范围、目的、方式和内容，个人信息的用途以及保护措施，客户隐私问题反馈渠道、客户金融信息可能存在的风险等内容，并取得客户同意的授权。中航安盟根据客户相应的业务类别，严格依照相关监管部门的规定收集和使用个人信息，严禁收集和使用除监管和业务要求外的非必需信息。

中航安盟已通过部署网络防火墙、防毒软件等安全措施，并定期或不定期组织信息安全检查和评估，开展网络安全攻防演练，实现了纵深多级防护，能够根据不同情况启动防护等级，从而保护客户信息安全。

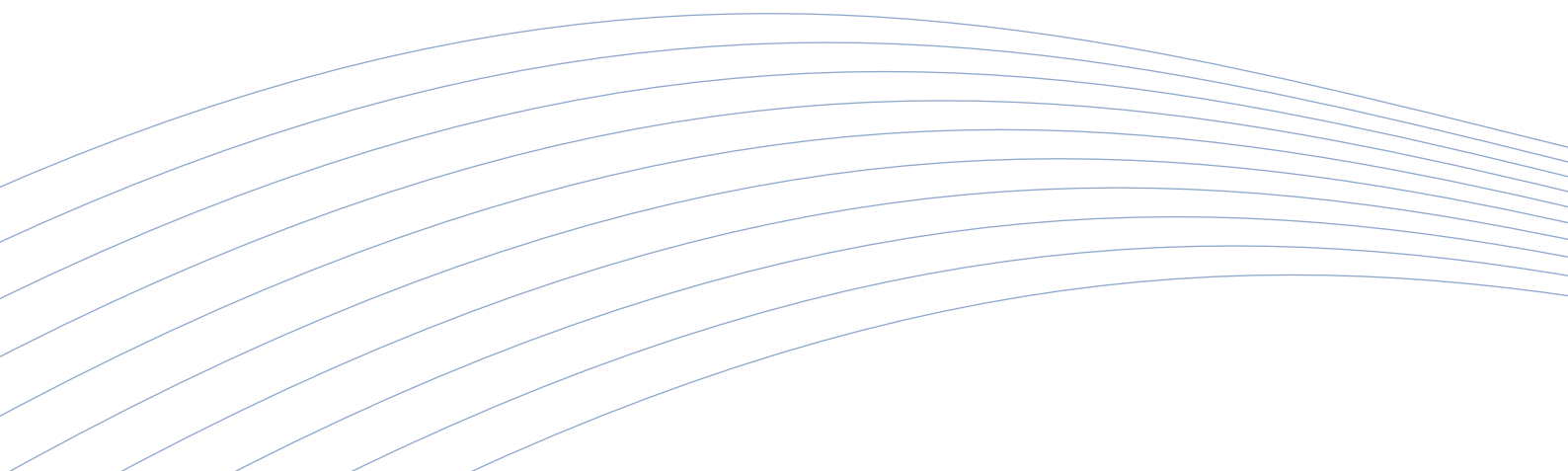



04

勇挑担当之责 赋能美好社会

赋能员工全面成长
持续深耕普惠金融
践行共同富裕理念
投身社会公益事业

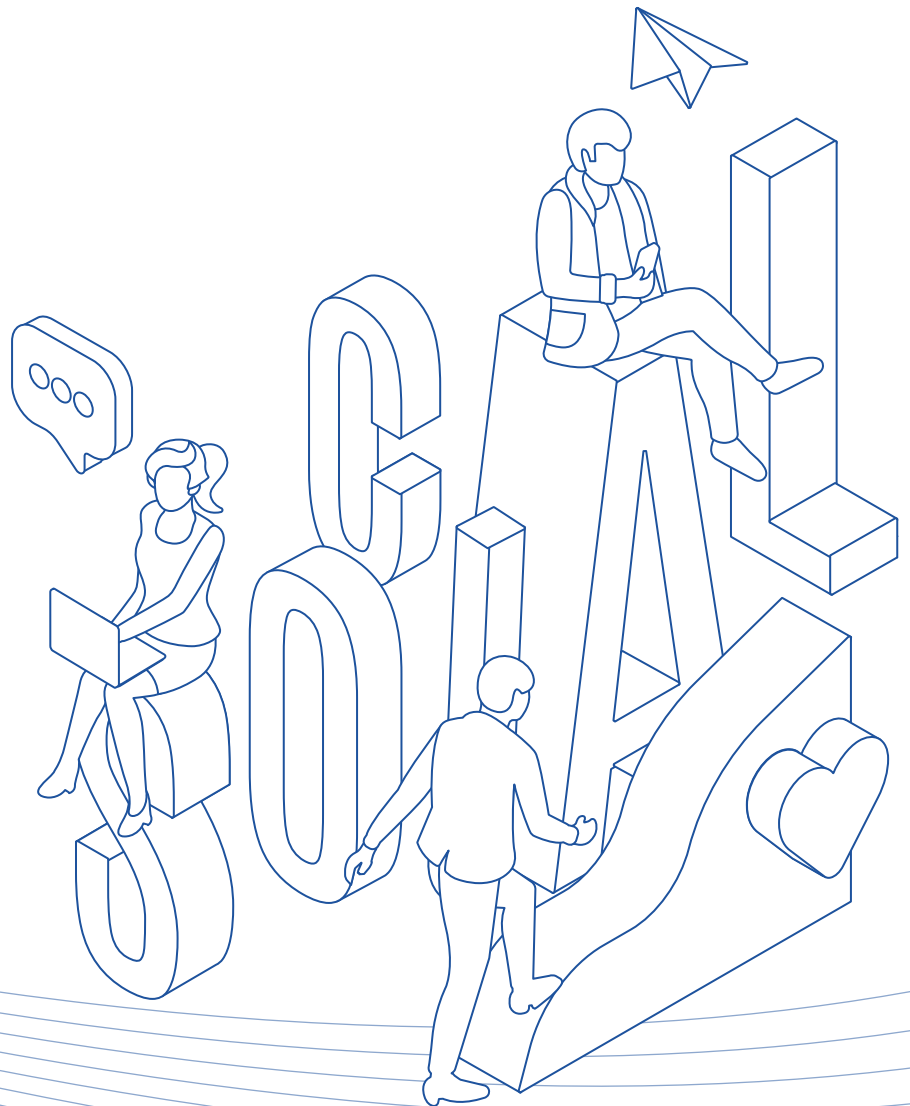



赋能员工全面成长

我们把产业金融复合型金融科技人才储备作为公司最重要的软实力，严格遵守《中华人民共和国劳动法》《中华人民共和国劳动合同法》等国内相关法律、法规和制度，始终把“育一流人才、建一流团队”作为公司人才培养的目标。为构建多类型、多层次、综合型的人才队伍，我们制定了《中航产融“十四五”人力资源规划》，建立了包括《中航工业产融控股股份有限公司总部员工选用管理办法》《中航工业产融控股股份有限公司培训管理办法》等一系列人才管理制度，不断健全激励约束体系、人才培养管理体系，为公司提供高质量的人才支撑。

员工工会

2022年，中航产融对标航空工业集团公司“3511”工会工作体系，制定了切实可行的实施方案，聚焦工会大学校、大舞台、大家庭三大平台作用，围绕举旗塑魂、夯基固本、建功立业、权益保障、关心关爱五项工程，充分发挥工会职能，持续增强工会工作政治性、先进性、群众性，打造办实事、聚合力的工会组织。

中航产融 | 职代会审议通过人力制度，筑牢员工合法权益保护屏障

2022年11月25日，经线上无记名投票，中航产融总部职工大会审议通过新修订的《中航工业产融控股股份有限公司总部员工选用管理办法》和《中航工业产融控股股份有限公司总部劳动合同管理办法》，进一步加强总部员工选用工作，完善对于总部劳动用工与劳动合同管理，确保其符合最新相关法律规定，保障员工合法权益。

中航产融 | 将与人保寿险续签补充医疗保险，为员工生命安全保驾护航

2022年11月21日，经总经理办公会审议，将继续与人保寿险按照“医健保团体补充医疗保险服务”加签署“人保寿险健康保障委托管理合同”的模式合作，续签合同1年，同时确定2022-2023年总部补充医疗支付“人保寿险”额度为1,426,800元，切实维护员工生命安全与身体健康权益。

员工多元化

2022年，中航产融总流失率为

12.4%

较去年无显著变化

中航产融注重员工多元化，公司促进平等雇佣与员工多元化，杜绝由性别、民族、国籍、宗教信仰、家庭、残疾等其他因素引起的歧视行为，始终坚持男女平等就业的原则，确保所有员工享有平等的工作机会，着力打造多元化的员工队伍。

公司严格核实员工身份，杜绝聘用童工，并定期检查员工加班及劳动强度情况，禁止强制劳动。2022年，公司未发生雇佣童工及强制劳工的现象。

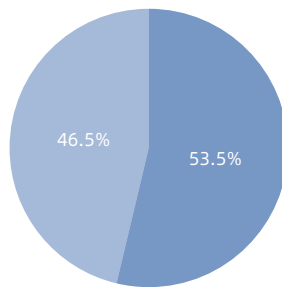

男员工：2,711
女员工：2,356

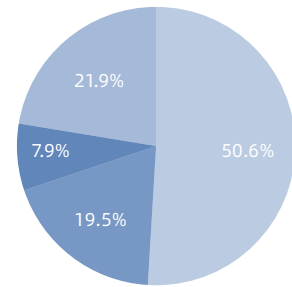

<30岁：1,111
30-40岁：2,566
40-50岁：989
>50岁：401

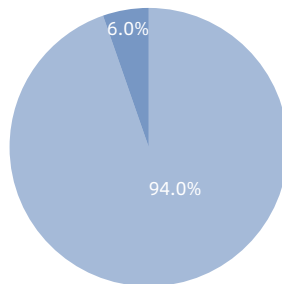

非少数民族员工：4,765
少数民族员工：302

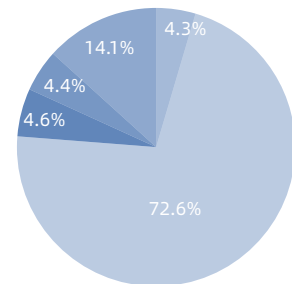

生产人员：219
销售人员：3,679
技术人员：235
财务人员：221
行政人员：713

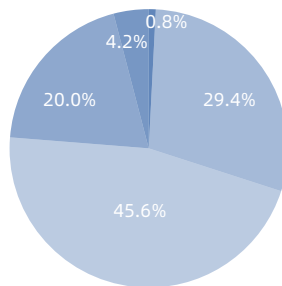

博士：40
硕士：1,489
大学本科：2,310
大学专科：1,015
中专及以下：213



激励计划

多元激励

公司持续建设中航产融“1+2+N”薪酬激励体系。2022年，公司修订《中航工业产融控股股份有限公司总部薪酬管理办法（试行）》，健全追索扣回机制，优化薪酬成本管控，强化风险防范意识，充分发挥多元薪酬的激励作用。



中航产融多元化中长期激励政策与工具

中航产融 | 成功解锁第一期限限制性股票，股权激励初见成效

2022年中航产融制定《中航工业产融控股股份有限公司所属单位多元化中长期激励工作指引1.0版》，进一步提升激励效能。此外，中航产融第一期A股限制性股票成功解锁，解锁共涉及激励对象161人，解锁股票共计6,664,296股，进一步加强市场化激励机制的探索。

考核制度

中航产融加强绩效管理工作的宣贯与引导，倡导KBI和KPI并行的组织绩效和个人绩效考核模式，设立了《中航产融经理层成员经营业绩考核管理办法》等考核制度，并通过数字化建设实现线上绩效管理，持续完善绩效考核指标体系并细化评价标准。

2022年初，公司制定了经理层成员任期制契约化工作方案、绩效考核和薪酬管理制度，并组织经理层成员签署了年度或任期内的岗位聘任协议与经营业绩责任书，初步实现了“一人一岗一书”的差异化管理要求，进一步明确目标责任，引领公司高质量发展。

中航产融 | 进一步强化“能上能下”导向，不断优化领导干部队伍结构

2022年，完成所属10家单位59位领导人员考核及反馈，完成3位总部中层干部试用期考核；落实党委决策，及时调整不胜任干部，对7名领导人员采取免职或改任非领导职务处理，力度为历年之最，进一步强化“能上能下”导向，不断优化领导干部队伍结构。

▶ 员工权益

公司遵守有关员工权益法律法规要求以及国际公约，注重保障员工合法权益，倡导平等和非歧视的用工政策，坚持同工同酬原则，完善福利配套体系，努力提升员工的安全感、幸福感、获得感，增强人才吸引力。

中航产融致力为员工打造有温度的职场环境，关爱每位员工的身心健康。公司高效执行“五险一金”基本保障制度，向员工提供符合公司实际的企业年金制度及补充医疗制度；同时提供增值服务，包括为员工及家属挂号及陪诊的绿色通道服务，为全体员工普及个人养老金政策、为休产假、工伤假的员工申请生育津贴及伤残金申领等一系列员工关爱举措，做好员工的后勤保障工作。

医疗保障制度

- 高效执行“五险一金”基本保障制度
- 建立符合公司实际的企业年金制度、补充医疗制度
- 采用线上线下相结合的灵活方式方便员工随时使用
- 积极扩展增值服务、提供员工及家属挂号及陪诊的绿色通道服务

个人养老金政策普及

- 梳理个人养老金政策，为全体员工普及个人养老金政策和具体操作指引

关爱员工举措

关照女性及工伤员工

- 为休产假、工伤假的员工申请生育津贴及伤残金申领
- 妇女节/母亲节活动（健康讲座知识等）
- 对患病及受伤等员工进行慰问、予以相应的心理关怀与疏导

办公环境与后勤保障

- 提供优质温馨的办公环境以及人性化的后勤保障，积极举办不同主题活动和节日慰问，丰富员工职场生活



中航证券

2022年，中航证券组织员工参与“金秋喜迎二十大，迈步奋进新征程”职工健步走活动。



中航期货

2022年11月，中航期货工会组织深圳地区员工参加绿道徒步活动。



中航财务

2022年6月，中航财务人员参加航空工业集团组织的主题为“喜迎二十大，建功新时代”职工摄影比赛。

参赛作品：《千里眼见证悦动青春》
拍摄者：张莉莉

中航财务

2022年1月，中航财务举办主题为“筑梦十五载，万里同心行”团拜会。



► 员工满意度

公司健全以职工代表大会为基本形式的民主管理制度，对于涉及职工切身利益的重大事项须经职代会或者职工大会审议，推进司和业务的公开透明，落实职工群众知情权、参与权、表达权和监督权。中航产融通过召开员工座谈会、开展合理化建议活动、设立征求意见电子邮箱等多种形式，力求保障员工沟通渠道畅通。同时，员工还可以在年度述职报告中为公司发展建言献策。此外，公司每年开展民主测评评议工作，旨在了解干部员工对公司选人用人、从严监督管理的评价和满意度。

人才发展

► 人才建设

中航产融将人才团队建设作为长期的战略目标，进一步加强人才建设“四个一批”工程，推进实施“十条举措”，选拔优秀人才，激励员工和企业共同成长。2022年，公司制定并印发《中航产融“十四五”人力资源规划》，推动各所属单位制定相应人才规划，强化规划承接和落实，促进干部人才队伍建设的统筹谋划和顶层设计；同时探索创新，制定《中航工业产融控股股份有限公司产业金融专业人才评审管理办法》，为构建产业金融专业人才队伍，服务和支撑转型创新发展，提供了有力抓手；此外，也及时修订完善《总部员工选用管理办法》等制度，确保员工选用工作公平公开透明。

公司注重青年员工的培养，大力选拔年轻干部，连续四年开展“墩苗计划”，为公司的人才梯队建设注入新鲜活力。

报告期内，
公司累计已有纳入年轻干部库

110余人次

新选拔任用领导干部 其中80后占比

19名

42%



人才建设十条举措



大力选拔年轻干部



注重加强实战历练



着力引进领军人才



配备导师精准培养



主机厂所轮岗交流



开展高端人才评审



明确培养梯队人才



积极引进高潜人才



激励约束综合保障



数字转型服务赋能

中航产融人才建设十条举措

“选拔一批”

- 大力选拔年轻干部
- “墩苗计划”
- 注重加强实战历练
- “项目制”、“举手制”、“揭榜挂帅”等机制

“引进一批”

- 针对“高精尖缺急”专业领军人才重点引进，优化板块人才队伍整体结构

“培养一批”

- 配备导师精准培养，培养有潜力的干部人才
- 跨单位轮岗交流，培养复合型人才
- 开展高端人才评审，保证产业金融人才队伍多层次，人才发展多通道

“储备一批”

- 明确培养梯队人才，做大人才基数，历练年轻干部
- 积极引进高潜人才，做大高潜人才基数，提升人才队伍整体素质

四个
一批工程

“四个一批”工程

▶ 领导力计划

公司重视专业人才储备，设立针对专业人才干部的“三观五力”能力素质模型，构建投资、融资、产业金融、金融科技等八大类职业簇，为构建产业金融专业人才队伍，支持产业转型创新发展提供了坚实的基础。



中航产融“三观五力”能力素质模型

▶ 培训体系

2022年，中航产融及所属单位
每位员工平均受训时数为

98小时/人

员工参与培训占比

100%

良好的培训体系是提高员工素质、技术水平和管理能力的重要举措。中航产融始终以“聚焦战略，服务业务、分层分类，突出重点、注重实效，学以致用”为原则，为员工提供定期培训与在线学习平台，帮助员工不断更新自身知识储备，满足公司业务与行业发展需求，提高公司核心竞争力。

我们围绕“做实总部”战略主题，从“经”、“纬”两个维度提升人才培养，搭建分层分类、关键能力系列、政治素质培育和专业条线赋能四大类的培训体系；同时，对重点人群进行价值分析，确定培养定位，设计重点培训项目，编制年度培训计划并组织实施。

中航产融重点培训不同对象，设定领袖淬炼营、高潜训练营等培训项目，结合“云学习”在线培训平台，赋能中高层管理者与员工共同发展，驱动高潜人才快速成长。



培训类型	培训项目名称	培训目的	培训对象	组织参与培训的公司
中高层管理者	所属单位领导人员专项培训	着力提升所属单位领导人员政治素养、价值观、宏观经济形势和金融行业发展趋势的研学，战略管理能力、大局观、领导力与领导艺术、履职能力	所属单位领导人员	中航产融、中航财务
	高绩效经理人（“商网-云学习”平台）、领袖淬炼营	进一步提升管理能力	中高层管理者	中航信托、中航安盟
员工	专业条线培训（中航产融“人才成长中心”、中欧商业在线、中航E学堂、商网-云学习）	公司人力资源部每年建立员工培训计划，定期针对数字化转型与行业发展类、风控合规类、专业条线与业务协同类等八大不同专题安排培训内容，以提升员工业务能力。	各专业业务条线员工	中航产融、中航安盟、中航信托、中航证券
	高潜训练营	持续关注高潜人才成长	高潜员工	中航安盟
	mini-MBA 培训班	提升员工自我提升的便捷性，促进员工自主学习、自我成长	员工自主学习	中航信托

▶ 日常培训项目

公司人力资源部按照员工培训计划，定期针对数字化转型与行业发展类、风险合规类、专业条线与业务协同等八大不同专题安排培训内容，提升员工综合素质。2022年，我们开展及组织参与上级单位专题培训共20次，参训近300人次。

* 关键绩效:

员工发展绩效		单位	2022年	2021年	2020年
发展培训	培训总人数	人	5,067	4,496	4,798
	受训百分比	/	100%	90%	98.22%
	总培训时数	小时	496,811.30	210,015.94	265,495.76
	员工平均受训时数	小时/人	98.05	42.05	55.33

职业安全健康

▶ 安全生产

中航产融高度重视安全生产，切实维护职工安全健康。2022年，中航产融全面推动安全生产三年专项行动，开展安全生产大检查、安全生产月、冬春季防火、再排查再整治等26项工作；同时完成安全生产三年专项巡查工作，获评优秀。通过使用楼宇数智化监管平台，中航产融从根本上提升了安全生产管控手段，全年未发生安全生产死亡事故。

2023年，公司将继续强化安全生产工作责任落实，完善安全生产基础管理制度，围绕大安全工作，构建交叉检查工作机制，实现安全生产一二级危险点监督检查全覆盖，切实保障员工生命财产安全。

▶ 安全督查

2022年9月30日，航空工业党组副书记、总经理郝照平同志亲自带队到中航产融大厦进行督查指导。

2022年12月30日，中航产融总经理丛中带队对中航产融大厦开展节前安全生产专项检查和督导，重点检查大厦柴发机房、高压制冷站、配电室、员工餐厅等重点场所的设备设施运行及消防安全工作，特别是对燃气设备使用的报警装置、管道阀门、开启关闭记录进行了详细检查，全面排查安全隐患，筑牢大厦安全生产防线。





中航产融 | 中航产融开展消防安全演练

2022年9月中航产融牵头组织开展以“预防为主，防消结合”为准则的超高层楼宇消防应急处置、楼内人员安全疏散等内容演练。



中航产融进行疏散演练



中航产融进行消防演练



中航产融进行消防器材使用培训

中航置业 | 中航置业开展安全生产理论学习中心组学习

6月13日，中航置业召开理论学习中心组学习扩大会议，围绕安全生产主题，坚持问题导向，以“安全生产月”活动为契机，深入开展安全工作大检查，加强安全隐患排查整治，强化安全风险管控化解，对存在的突出问题进行彻查细查严查。





持续深耕普惠金融

支持中小企业

中航产融积极响应国家号召，不断完善普惠金融服务体系，全方位地为社会所有群体、地区提供金融服务，提升金融服务的可及性，持续为中小微企业发展赋能，助力社会经济发展。

中航信托积极实践服务于小微产业的金融科技解决方案，精准定位航空工业主机厂上游外包零部件供应商等中小微企业的金融需求，与集团下属供应链金融服务平台合作，开拓了“航信”融资、商票融资、应收权益融资等产品，发挥主业优势，打造特色供应链金融，带动产业链上下游共同发展。

* 关键绩效：

中小企业经济支持绩效	单位	2022年	2021年
服务中小企业的项目数量	个	775,828	182,575
服务中小企业的资金总额	亿元	949.14	464.01

中航租赁 | 在数智租赁领域形成业务突破

2022年，中航租赁为某健康科技公司提供智能健康设备融资，累计投放5,000万元，并运用IOT物联网技术对租赁物进行在线监控，验证业务数据的真实性，实现数智租赁业务突破。

同时，中航租赁在分布式资产管理领域展开探索，2022年与某物流公司开展租赁项目合作，为7,000个海运集装箱提供配套融资，融资额3,600万美元，现已完成首笔1,600万美元投放。同年，中航租赁与某电池资产管理公司进行深度合作，为新能源汽车动力电池提供3,000万元资金支持，并通过在线资产管理工具，对电池租赁物进行跟踪管理，定期监控电池总数量、总能量、地域分布、运营状态、租用率等关键数据。

航空投资 | 联合设立孵化器公司，推进中小企业创新孵化

618孵化器项目：航空投资联合航空工业自控所、陕西省秦创原创新发展平台共同出资设立孵化器公司。该公司注册资本1.5亿元，未来将围绕建设科技创新强国的要求，航空投资拟联合自控所在早期项目孵化层面加强合作，进一步提升研究所科技创新能力，努力形成更多更好的创新成果和产品，在航空技术创新发展方面发挥更大引领作用，将相关创新项目通过委托研发、成果转化等方式移植到平台孵化，推动航空科技创新领域取得新突破。

* 中航安盟关键绩效：

普惠保险	单位	2022年	2021年
普惠保险产品及服务	个	204	166
普惠保险金额	亿元	1,194.2	1,218.4
普惠保险有效承保人次	万人次	236.78	206.58

* 中航置业关键绩效：

报告期内，中航置业帮扶小微企业渡过难关，为小微企业减免租金

419万元

弱势群体服务

我们坚持普惠金融理念，着力为老年客户提供有温度、接地气的贴心服务，持续开展线上线下的无障碍化、适老化改造。

中航信托

持续迭代关怀版APP，切实为老年人客户提供认购、交易、业务办理等功能，切实提高老年人客户的体验感。

中航安盟

为切实保障老年人权益，2022年中航安盟通过完善柜面服务、移动上门服务、打造专属服务等措施，在营业场所配置老花镜、日常药品、优先窗口，以及提供上门投保、理赔、专属服务人员等方式，满足不同情况老年人客户的需求，关注老年人的服务体验。



区域均衡发展

中航产融持续关注着被传统金融忽视的偏远地区或特定地区的经济发展，为提升金融服务的覆盖面和可得性，助力实现共同富裕，中航产融及其所属单位持续为中部地区、西部地区提供融资支持，通过与当地金融机构、当地企业合作开展区域项目，助力区域经济协调发展。

* 关键绩效：

中西部地区经济支持绩效	单位	2022年	2021年	2020年
服务中部地区的项目数量	个	579	432	335
服务中部地区的项目资金总额	万元	7,501,296.61	6,502,379.88	11,796,652.04
服务西部地区的项目数量	个	389	524	385
服务西部地区的项目资金总额	万元	6,708,882.11	7,398,312.26	10,483,522.82

中航租赁

2022年，中航租赁航空租赁事业部持续支持中西部地区的航空公司，与国内通用航空公司开展了项目合作并实现了资金投放；设备业务部在新疆完成某供热供水项目；新能源业务部为支持中西部地区新能源产业发展，为湖北荆州某公司20MW生物质电站提供资金服务、为陕西延安某公司44MW风电项目提供资金服务、为江西沿山某80MW光伏电站提供资金服务、为甘肃嘉峪关某公司770MW光伏大基地电站提供资金服务。

中航证券

为支持城市与乡村经济发展和振兴，中航证券资管条线致力于对小微企业、“三农”和经济欠发达地区提供全面的金融服务，通过把相对丰富的金融资源配置到广西、新疆等经济欠发达、金融业相对欠发展的偏远地区，更好满足地区多样化的金融需求。

2022年，资管条线继续加强与地方银行、城商行、农商行等业务对接，全年总共与5家地方性农村商业银行开展投顾服务业务，签约服务规模13亿元。

中航产投

中航产投基金业务部参与了河南洛阳当地的洛阳轴承的国企混改。中航产投完成了总额1.29亿元的股权投资，该投资既增强了航空产业链的深度和广度，又推动了洛阳市当地的国企混改转型升级，助力了区域经济的良性发展。

践行共同富裕理念

乡村振兴战略是党中央的重要战略部署。中航产融积极践行共同富裕理念，大力探索金融帮扶模式，发挥金融企业优势，推进产业发展与民生建设，筑牢“共同富裕”发展基石。

中航产融聚焦于乡村振兴，通过资源整合，扎实稳固脱贫攻坚成果，切实提升村民福祉，实现乡村振兴的有效链接。

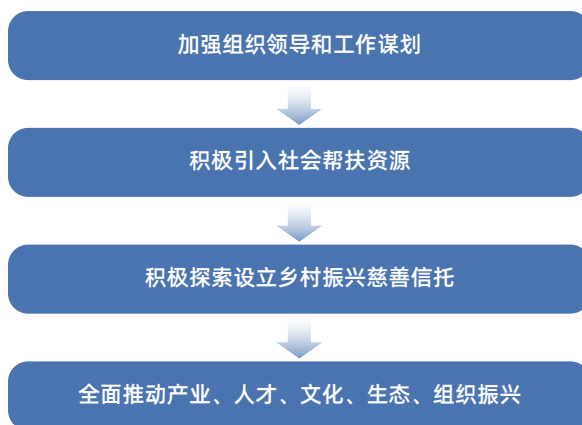

中航产融乡村振兴重点工作

中航产融 | 设立“中航产融乡村振兴慈善信托”，全面助力乡村文化振兴

2022年，中航产融设立“中航产融乡村振兴慈善信托”。2022年9月，首批资金策划实施“书香航空阅享角”品牌公益项目，为乡村儿童关于“天空的想象”插上知识的翅膀，累计筹款114,254.64元；针对乡村小学生美育发展问题，发放美术型爱心包裹，为59,362名儿童送去一对一的关爱，累计项目投入613万元；开展新长城高中生助学项目，为400名困境高中生送去助学资金252万元，帮助品学兼优但家庭困难的孩子完成学业；关爱留守儿童，为20个乡村送去“童伴之家和童伴妈妈”，给留守儿童多一份守护和陪伴；参与援建书屋，已落实贵州省26所学校项目资金315万元；策划援建智慧教室，用科技力量消弭文化鸿沟。中航产融通过一系列创新公益形式，让文化振兴落到实处。

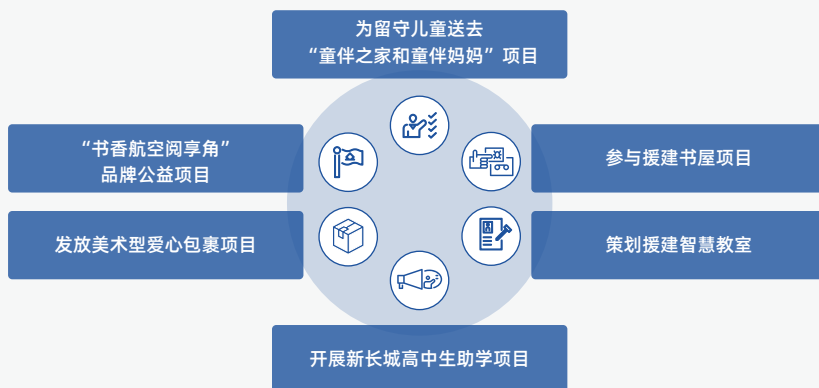

中航产融乡村振兴慈善信托2022年主要覆盖项目



中航租赁 | 首单户用光伏项目，赋能乡村振兴

中航租赁近年来积极推动减污降碳协同增效工作，落实国家“双碳”目标，挖掘绿色产业发展潜力。2022年6月，中航租赁在山东投放首单户用光伏项目，惠及山东省各个地级市超过500家农户，实现家用屋顶光伏装机总容量10MW，首单并网发电5MW。该项目不仅让农民享受到使用绿色电源的便利，也使得家家户户的屋顶成为日常收益的一部分，助力乡村振兴。

中航信托 | 持续开展乡村振兴工作，赋能美丽乡村建设

● 依托“公司+农户+合作社”模式，推进产业振兴

2022年，为进一步巩固产业帮扶成果，中航信托依托“公司+农户+合作社”的合作模式，在江西省吉安市永新县三湾乡汗江村建立中草药种植基地，项目总面积160亩、总投资50万元。项目带动全村80余人就业，大幅提升村民集体收入。同时，中航信托帮助汗江村农产品设计包装，提升产品附加值，实现农产品消费帮扶30万元。

● 推进美丽乡村建设，探索乡村生态振兴

中航信托积极推进美丽乡村建设，在江西省吉安市永新县三湾乡汗江村投入30万元打造数字乡村，建设源头茶园基地，为村民提供更完善的休闲、健身、娱乐的活动空间，改善村民生活环境，提升村民的文明素养。

● 赋能有志青年，着力乡村人才振兴

人才是乡村振兴中的核心因素。2022年，中航信托围绕“赋能”开展人才振兴工作，聚焦互联网及电商发展趋势，组织乡村干部与致富带头人参与视频制作与直播培训，提升致富能力。同时，鼓励村民通过互动掌握提高短视频制作、直播带货等新技能，成功带动15名养蜂专业户扩大产能。

中航证券 | 采购贫困县扶贫助农产品，开展消费帮扶工作

中航证券积极推进乡村振兴与巩固脱贫成果共融共进，做好“一司一县”和乡村振兴重点村的帮扶工作。2022年度，中航证券通过航空工业“爱心航空”平台，采购航空工业集团帮扶县农副产品；同时，采购帮扶县农副产品及江西赣州宁都县扶贫助农产品等，累计消费帮扶43万余元。

中航安盟 | 依托鲸钱包甄选小卖部平台助力乡村振兴

中航安盟“农险+农村电商”试点推进，爱媛38号果冻橙成功上架中航安盟乡村振兴农产品专区，通过中航产融旗下鲸钱包甄选小卖部平台直供40万+航空人。



中航期货 | 开展岱头村乡村振兴帮扶工作

2022年8月，中航期货前往广东汕尾陆丰市甲东镇岱头村开展乡村振兴结对帮扶工作，与岱头村村委就共同促进岱头村乡村振兴郑重签署了结对帮扶协议。未来中航期货党支部将联合岱头村党总支，积极开展党建共建活动，包括加强对青少年的爱国主义教育培训，把央企党建工作与乡村振兴有机结合起来，不断将双方合作推向深入，为乡村振兴助一臂之力。



*** 关键绩效:**

	2022年	2021年
乡村振兴（扶贫）总投入（万元）	845.99	230.18



投身社会公益事业

中航产融一直坚持回馈社会，在公益救助、教育、环境等多方面持续贡献力量，身体力行落实中央企业的社会责任与担当，共建美好社会。

中航产融总部精准承接航空工业新时代发展战略，将企业的发展与国家、民族的生存发展紧密相连，全力践行央企社会责任与担当，全力支持教育公益事业发展。2022年10月17日，公司向北京市清华大学附属中学教育基金捐赠20万元，专项用于支持清华附中朝阳学校教师、学生培养，资助贫困学生，设立奖教奖学基金，资助教育教学、课题研究、学校特色建设以及学校设施设备改善等。

中航租赁 | 联合“爱·咖啡”，为“星星的孩子”送温暖

2022年，中航租赁探访上海自闭症社会实践基地“爱·咖啡”，倾听孩子们对于艺术的热爱，感受他们在绘画创作中逐渐呈现的进步与改变。自2019年与“爱·咖啡”建立联系后，中航租赁始终保持与孩子们的沟通互动，不断探索能为孩子们提供帮助的形式和方法，为自闭症儿童送去温暖与爱，更在公益服务中体现央企担当和基层党组织的力量。



中航租赁开展“爱·咖啡”关爱自闭症儿童”主题公益活动

2022年，中航产融公益投入总额

597.42万元

开展志愿者活动

73个

志愿者活动时长

364小时

参与志愿者活动人次

402人次

中航信托 | 携手中国乡村发展基金会，举办“小包裹、大爱心”活动

中航信托与中国乡村发展基金会通过“小包裹、大爱心”活动，为永新县全县乡村小学生捐赠12,989个爱心包裹，总价值约130万。为增强青少年对国防、航空事业的了解和热爱，加强儿童美育教育，中航信托向永新县全县6,400名学生，捐赠总价值50万元的航空美术学习爱心礼包，帮助乡村学子圆梦。

中航证券 | 携手青爱基金，开展志愿帮扶活动

2022年4月，中航证券本着“厚植雷锋精神，践行使命担当”的初心，携手青爱基金对位于延庆区四海镇四海村的四海中心小学开展捐助帮扶，活动共筹集善款38,017.60元，向中心小学的15名困难学生进行现金捐赠共计34,500元（资金资助标准2,300/每人），剩余款项用于日常学习用具、教具等物资捐赠，为乡村学子送去温暖与关爱。



中航证券北京区域党支部携手青爱基金对四海中心小学开展捐助帮扶



中航证券 | 举办鄱阳湖南矶湿地公益活动，践行绿色新发展理念

2022年11月，中航证券走进鄱阳湖南矶湿地保护区，开展湿地保护公益活动，协助南矶湿地保护区管理局进行湿地巡护、监测湿地鸟类情况，并向保护区内游憩人员宣传湿地的生态保护政策；同时，清除湿地公园内因水位下降形成的裸露垃圾以及各种白色垃圾，践行“绿色新发展”理念，以实际行动保护湿地与生物多样性，建设人与自然和谐共生的美丽中国。

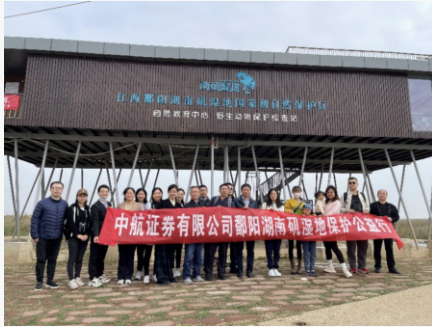

中航证券开展鄱阳湖南矶湿地公益活动

中航证券 | 以“启航公益”基金平台，开展乡村公益系列帮扶

自2021年中航证券设立启航公益基金以来，有序推进乡村振兴公益行和“爱心·航空”公益行等公益活动。2022年12月，中航证券对“启航公益”基金捐赠第二期公益资金50万元，充实“启航公益”基金规模，打造中航证券社会责任公益平台。

● 推进乡村旅游产业帮扶

2022年，中航证券通过“启航公益基金”平台拨付资金48万元，落实光明村“客家第一村”项目建设规划，帮助光明村购置6艘电动乌篷船，帮扶光明村依托自然资源优势，发展“水上画舫游船”产业，在稳定增加光明村集体收入的同时，提升村民的幸福感。



中航证券捐赠光明村水上游船

- 开展基础设施帮扶

中航证券针对光明村水文、农业干旱严重，村民生活用水蓄水池干枯情况，通过“启航公益基金”平台拨付资金8万元，帮扶光明村建设深水井两口，切实解决光明村120户600余人饮水难及干旱季节农田灌溉用水问题。

- 开展教育帮扶

中航证券推进对井冈山市革命老区乡村振兴教育帮扶，依托“启航公益基金”平台，向井冈山红军小学捐赠40台（价值14万元）教学及办公电脑，帮助红军小学改善教学办公设施，为孩子们的未来增添更多可能。

中航安盟 | 中航安盟保险应急救援组连夜赶赴震中，积极参与抢险救灾

2022年9月5日12时52分，四川省甘孜州泸定县发生6.8级地震。事故发生后收到信息的第一时间，四川分公司成立地震救灾小组，出险当日小组成员即开赴震区并于当日抵达震中。迅速投入工作协助救援部队抢险救灾；包含“协助政府转运人员4次”，“协助转运物资2次”，“提供2万余元紧急物资”，“向震区人民政府捐款10万元”。此次灾害，我公司反映迅速、行动专业、高效统一的工作表现，得到了当地政府相关部门的高度的评价和赞扬。



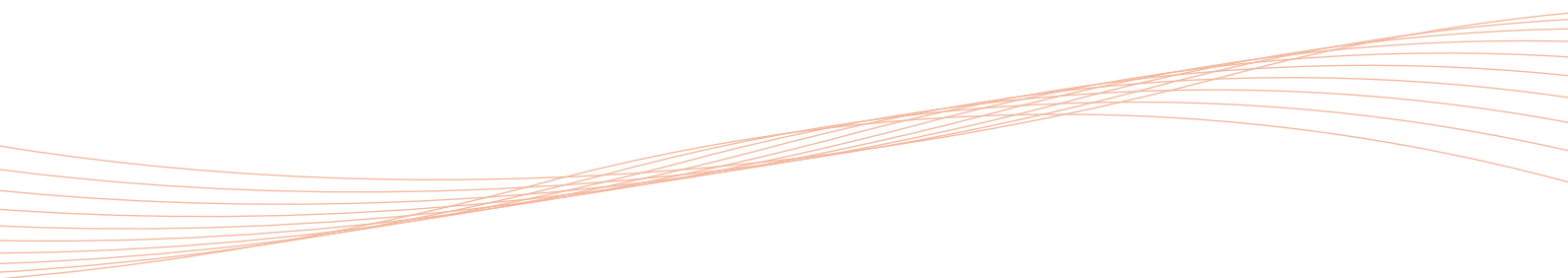

05

厚植治理根基 确保行稳致远

提升公司治理效能
恪守诚信经营之道
固守风险管控底线
铸牢信息安全屏障

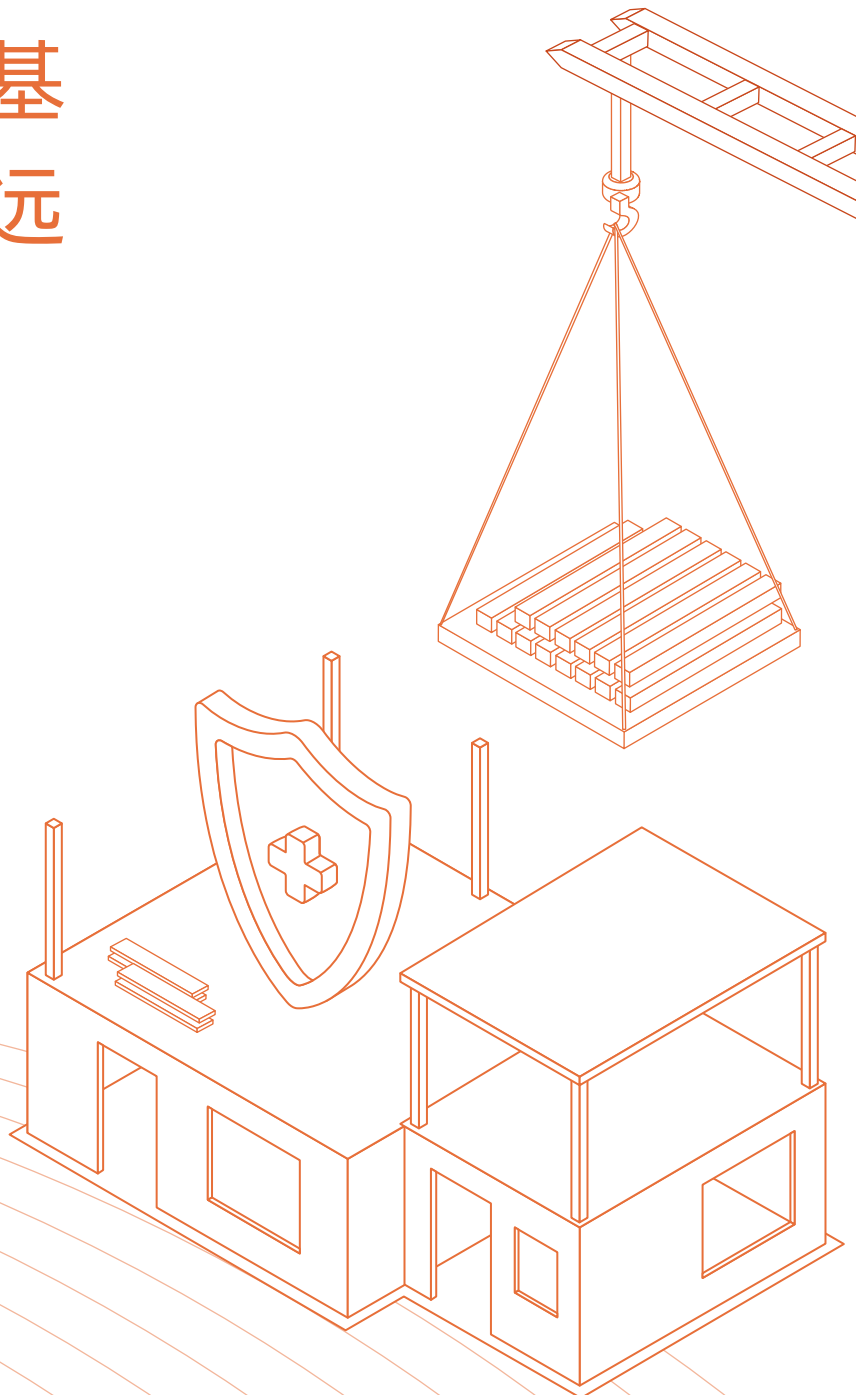



提升公司治理效能

三会运作

中航产融严格按照《中华人民共和国公司法》、《中华人民共和国证券法》、《上市公司治理准则》、《上海证券交易所股票上市规则》等有关法律、法规的要求，不断完善中国特色现代企业制度，健全国有控股上市公司治理机制。公司充分发挥党委把方向、管大局、促落实领导作用，加强内部控制体系建设，加强信息披露工作，持续优化各项业务流程。公司充分发挥董事会各专门委员会、特别是独立董事的作用，加强独立董事、审计委员会的监督作用，以提高公司治理的整体水平。2022年，公司累计召集股东大会4次、董事会13次、监事会6次，审议涉及公司董监事选举、高管聘任、对外投资、融资担保、关联交易、利润分配、内控评价等重大事项，对涉及公司经营发展的重要事项作出明确决策。

截至2022年末：

独立董事数量

3 名

独立董事占比¹⁴

37.50%

女性董事数量

1 名

女性董事占比

12.50%

监事会成员数量

3 名

职工代表监事

1 名

职工监事占比

33.33%

投资者关系

中航产融高度重视来自投资者的声音，并将投资者的建设性意见与公司实际情况相结合，深入开展价值分析研究，不断提升投资者关系管理水平，助力企业高质量发展。

2022年，中航产融持续提高信息披露质量。我们严格遵照相关信息披露规则履行信息披露义务，深入优化信息披露内容，确保真实、准确、完整、及时、公平披露信息，并形成具有公司特色的信息披露。

2022年，中航产融向公司全体股东发放A股上市企业年度现金分红合计

13.42亿元

每股现金红利

0.152元

14. 详见中航产融2022年年度报告

我们根据集团公司要求优化完善投资者沟通机制，持续畅通线上、线下沟通渠道，并及时的向不同投资者群体传递公司的经营业绩、战略布局、可持续发展表现等重要信息，有效增进了投资者对中航产融的了解及信心。

本年度，中航产融在指定信息披露媒体上发布年度、半年度、季度报告和相关文件，股东大会、董事会相关公告，以及公司披露的其他临时公告等，不存在违反信息公平披露情形。



协助组织航空工业所属上市公司集体路演活动



核心机构投资者见面交流会



头部机构投资者集体交流会



中航证券 | 开展世界投资者周——“走进上市公司洪城环境”活动

2022年10月，中航证券在江西证监局和上海证券交易所的指导下，联合江西省证券期货业协会、江西省上市公司协会等开展世界投资者周——“走进上市公司洪城环境”活动。此次活动围绕ESG主题，向中小投资者普及绿色金融、绿色投资理念，帮助中小投资者学会阅读上市公司社会责任报告及ESG报告。活动共有30多名投资者参与，投资者通过座谈会、互动交流及参观厂区等形式，对洪城环境的基本情况、ESG实践、绩效及ESG展望等方面有了全方位的了解。

中航证券 | 深交所“踔厉奋发新征程 投教服务再出发”江西站活动

2022年11月，中航证券联合江西证监局、深圳证券交易所、江西省证券期货业协会、江西省上市公司协会，开展了“踔厉奋发新征程 投教服务再出发”江西站主题投教活动，旨在积极宣介资本市场改革发展成就，持续倡导投资者理性投资、价值投资、长期投资。活动期间，中航证券带领中小投资者走进联创电子科技股份有限公司开展交流、座谈，并邀请中航证券科技电子首席分析师赵晓琨以《三大原因对科技创新保持乐观，看好车载摄像头行业机会》为主题，围绕新能源行业现状、产业属性、车载光学行业投资机会等多方面进行讲演。

国企改革

中航产融严格推行国有企业改革三年行动，将改革三年行动工作纳入绩效考核制度，定期开展线上沟通检查，并安排专题培训，全面助力改革任务推进。报告期内，公司改革台账内18项改革任务及33项改革举措全部完成，完成率达100%。

本年度，中航产融完善中国特色现代企业制度，制定修订《党委会议事规则》《董事会议事规则》《总经理办公会议事规则》《授权管理办法》等制度，治理制度体系持续优化完善；修订《党委前置研究讨论重大经营管理事项清单》，同步嵌入“多单一表”的《中航产融权责清单》，进一步厘清了各治理主体权责边界。

国企改革永远在路上。通过改革三年行动，中航产融有力推动国企党的领导与公司治理相统一，更加突出强调市场主体地位，三项制度改革更大范围落地见效。

恪守诚信经营之道

纪检审计

纪检和内部审计监督是促进企业稳定及高质量发展的基础保障。中航产融持续构建协同高效的大监督格局，进一步建立健全内部审计与纪检监察同向发力的长效机制。2022年，中航产融继续坚持纪检、巡察、审计“三驾马车”协同并进，强化贯彻落实现存问题的闭环管理和高效整改，助力公司战略规划实施和高质量发展。

纪检监督

我们全面推进纪检体制改革，不断提升工作规范化、法治化水平，推动政治监督具体化、精准化、常态化。2022年，本公司制定印发《所属单位纪检机构向中航产融纪委请示报告事项清单（2022年版）》，有效落实重大事项请示报告制度；制定了《纪委向党委通报事项清单》、《纪委向党委请示报告工作管理办法》、《年度党风廉政建设清单》等内部文件，逐步建立党委纪委沟通协调机制；制定了《中航工业产融控股股份有限公司纪委向党委请示报告工作管理办法》，进一步细化规范线索处置、党纪政务处分的处置流程。

* 关键绩效：

2022年，我们坚持一体推进“三不腐”，把不敢腐的强大震慑效能、不能腐的刚性制度约束、不想腐的思想教育融入到日常管理工作和各类项目中，相关成果绩效如下：

中航产融向集团公司纪检监察组请示报告事项共计

33 项

深入开展“靠企吃企”专项整治行动，收到信访举报、问题线索共计

16 件

组织召开纪委会

4 次

有效推进服务航空主业、防控金融风险等专项政治监督工作

7 项



2022年，中航产融总部还通过培训、课题研究、抽调干部参与纪检工作等多种方式，持续强化纪检队伍自身能力建设。主要方式包括：

- 挑选12名纪检干部进入集团公司“湛卢”计划备用人选库
- 评审板块内9个申报课题，选取6个优秀课题报送集团公司纪检监察组，并新申报1项巡察课题；
- 挑选板块内6名纪检干部参加集团公司专案查办；
- 定期开展警示教育活动，向集团公司纪检监察组投稿4件廉洁文化视频

➤ 全面巡察

中航产融坚持发现问题与问题整改并重，通过巡察整改监督检查，压实整改主体责任，推动整改落实和巡察成果运用。2022年，我们实现了中航产融板块巡察及巡察整改监督检查全覆盖，完成巡察五年规划任务。

一是本公司持续深化中央巡视和集团巡视整改。我们针对集团公司党组巡视组反馈意见中指出的6个方面14大类32项具体问题，研究制定了85项整改措施，并于报告期内全部完成整改。二是我们通过制定《巡察整改质效评价管理办法》、推进《全流程推进巡察监督与其他监督贯通融合》课题研究、定期上报巡察统计数据、创建巡察信息管理平台模块等方式进一步夯实巡察基础工作。



2022年中航产融重点巡察项目

➤ 内部审计

内审工作是企业加强监督管理、促进稳定发展的重要抓手。2022年，中航产融持续强化党对公司内部审计工作的领导，深入推进审计监督全覆盖，不断加强审计整改和责任追究工作，并创新上线数字化内审管理信息系统平台，实现了内部审计的信息化、高质量转型发展。



中航产融2022年内部审计工作内容



中航产融 | 全面推进内部审计数字化建设

2022年9月，中航产融审计管理信息系统正式上线运营，并实现了全板块推广应用，板块应用覆盖率100%。审计管理信息系统涵盖内控评价、内部审计、巡察管理和追责问责四个功能模块，不仅建立了统一标准的审计作业流程，还可以实时查看工作底稿、审计问题及审计报告，并全面跟踪问题整改情况，实现了总部内审项目统筹指导、管控和监督职能的落地。



* 关键绩效:

	单位	2022年	2021年
完成审计项目	个	180	235

廉洁从业

2022年全年，针对问题多发、风险集中的领域和环节，中航产融纪检审计部组织开展境外腐败专项治理、境外佣金专项治理、境外“违规投资经营”、设租寻租专项整治、PPP业务自查、影子股东等专项整治工作

7项

中航产融一直致力于建设和完善廉洁从业管理体系，严格遵守业务所在地所有适用的法律法规。2022年，中航产融重新梳理制定了总部及各所属单位的《廉洁风险防控目录》和《重点关注人员清单》，并研究制定涉及8个方面71项具体问题的《中航产融整治“靠企吃企”问题工作负面问题参考清单》。

中航产融重视加强金融领域廉洁风险防控管理，围绕权力集中、投资密集、资源集中、资产富集的关键岗位，做实对重点关注人员日常监督。加强对干部职工涉外行为日常监管力度，通过各类专项检查，防范化解境外廉洁风险。中航产融锲而不舍落实中央八项规定精神，推进作风建设常态化长效化，每半年开展一次中央八项规定及其实施细则落实情况抽查，并坚持节假日前发送廉洁提醒短信。

本公司一以贯之做好纠“四风”树新风工作，强化对“一把手”和领导班子的监督以及基层分支机构负责人的监督，针对已发生的廉洁问题，中航产融总部按照《中国共产党纪律处分条例》《中国共产党监督执纪工作规则》进行合规处置，具体处置如下：

* 中航产融总部关键绩效：

员工廉洁协议签署率为

100%

《新任在职领导干部人员承诺书》签署率

100%

开展集体约谈

1 次

开展警示教育

2 次

开展中央八项规定精神监督检查

2 次

运用监督执纪“四种形态”共处理

38 人

中心组学习、党支部内开展警示教育参与人数达

2 次

59 人



* 关键绩效:

	单位	2022年	2021年
贪污诉讼案件	件	0	0
反贪腐（廉洁从业）培训次数	次	57	52
参与反贪腐（廉洁从业）培训人数	人	2,718	2,856
开展廉洁从业检查次数	次	104	91

反洗钱

中航产融及其所属单位谨遵所有当地适用反洗钱的法律法规，制定了《反洗钱工作管理办法》《客户身份识别管理办法》《中航证券合规管理指引》等规章制度，并定期对各类反洗钱相关制度进行更新迭代，进一步优化了内部反洗钱合规及风险管理体系。我们通过识别、监测和防范金融犯罪的控制措施，不断提升公司反洗钱风险管理能力。同时，我们还定期组织反洗钱法律法规解读、差距分析、反洗钱培训、警示教育等活动，有效提升员工反洗钱意识。

中航证券 | 中航证券首次开展反洗钱风险评估活动，梳理薄弱项持续精进

首次开展全面洗钱风险自评估工作，合规部作为牵头部门，会同第三方机构，研究制定评估方案，对公司反洗钱工作开展情况进行了全面梳理，有效发现公司洗钱风险管理的薄弱环节，为后续公司反洗钱工作的进一步提升打下了基础。

中航证券 | 开展形式多样的线上线下反洗钱宣传

为了向社会公众科普反洗钱知识，中航证券制作了“反洗钱，一场全民战役”、“反有组织犯罪法六大亮点解读”等宣传片，并在公司线上投教基地播放，提醒社会公众主动配合金融机构开展客户身份识别，不要用自己的账户替他人提现，远离洗钱活动，对黑恶势力说“不”。



《反有组织犯罪法》2022年5月1日实施，中航证券通过现场播放“反有组织犯罪法六大亮点视频”等，向社会公众进行宣传。



走进高校进行反洗钱宣传



中航安盟 | 2022年反洗钱知识校园行

2022年6月，中航安盟保险南政支公司走进校园，通过发放和讲解反洗钱宣传册，为学生们普及反洗钱相关知识，进一步提高了学生的反洗钱意识。



WONDERFUL WORLD
中航安盟保险反洗钱知识校园行
2022-6-15



中航期货 | 中航期货开展“配合履行客户尽职调查义务，共筑反洗钱防火长城”反洗钱宣传活动

2022年5月，中航期货各营业部走进社区，通过发宣传资料，进行知识讲解等形式，呼吁广大群众积极配合履行反洗钱尽职调查义务，为落实反洗钱相关制度营造良好的舆论环境。



检举人保护

2022年，中航产融及其所属单位不断完善《信访举报管理办法》、《纪委违纪案件审理流程及文书规范》、《纪委案件管理办法》等管理制度，设置包括电话、邮件、信件、网络平台、来访等多种举报途径，鼓励所有利益相关方对涉及中航产融及其所属单位的任何已经发生或可能发生的贪腐、舞弊和违规行为进行举报。我们接收匿名举报，在法律法规许可范围内对举报人的所有信息进行保密，并要求所有调查人员签署保密协议，确保举报人及相关证人免受打击报复。

阳光采购

中航产融始终践行公开、公平、公正的采购原则。我们优先通过航空工业电子采购平台进行阳光采购工作，确保了采购价格的透明化、采购流程的精简化、采购程序的合规化。同时，不断完善采购相关制度，通过规范分类采购、分层监督、分级审批等方式，固化采购流程、优化采购工作，全力打造廉洁采购生态圈。



固守风险管控底线

合规管理

2022年是中央企业的“合规管理强化年”，中航产融高度重视合规要求，自觉遵守规章制度，优化完善“13345”合规管理体系和“1+5+N”合规制度体系，切实把合规管理融入企业价值创造的过程中。

合规风险清单方面，我们迭代升级《中航产融合规义务风险清单》(3.0版)，编制了《重点岗位合规职责清单》，通过数字化手段将合规审查嵌入主要流程和关键环节，进一步加强合规防控；合规责任方面，我们印发了《中航产融董事会授权管理制度》、《中航产融董事会会议制度》、《中航产融总经理工作细则》等制度，坚持“业务谁主管，合规谁负责”，坚决守住“第一道防线”；重点任务方面，我们制定了《中航产融落实强化合规管理工作重点任务实施计划》，涵盖22个重点方面和43条具体工作举措，按月督促各单位压实主体责任，层层落实；境外合规管理方面，中航产融把重点放在总部建立健全境外合规管理机制和督促指导涉外所属单位境外合规体系建设两个方面，不断增强境外风险防范与管控能力。

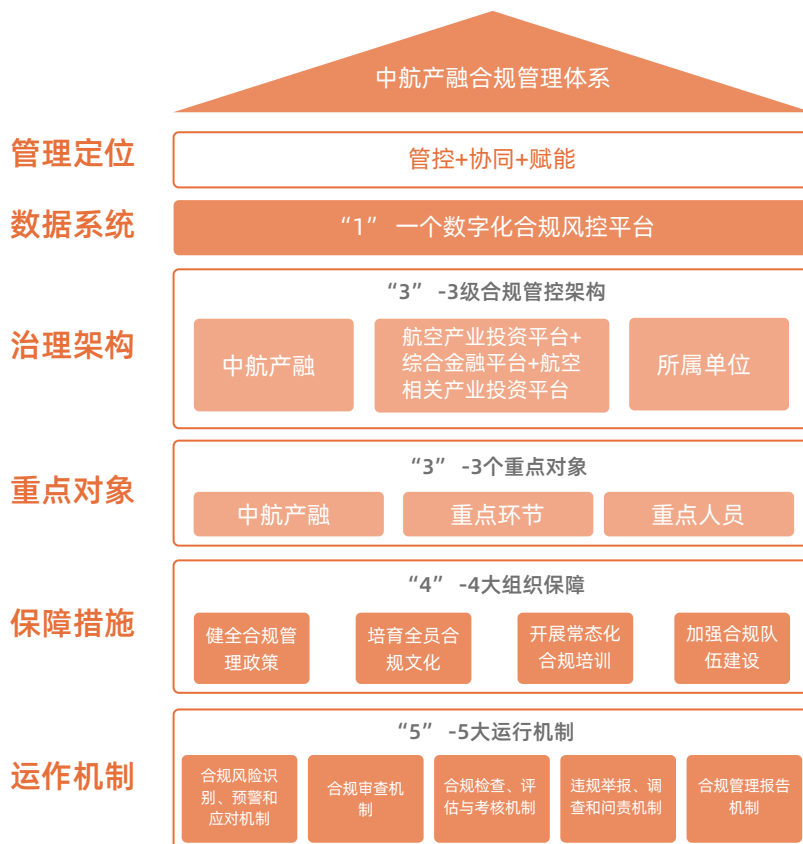



中航产融“1+5+N”的合规制度体系

中航产融 | 2022年重大风险事项与违法违规问题排查

2022年，中航产融按照集团公司实施方案，组织总部和所属单位开展了重大合规风险事项与违法违规问题两个方面的排查，其中涵盖战略管理、采购管理、筹融资与担保等19个领域，实现了全级次、全领域、全方位的覆盖排查。

中航产融充分重视公司合规经营管理能力的提升，开展了一系列宣贯和培训活动，包括：

- 开展《民法典》及集团公司合规管理要求线上学习活动
- 组织所属单位开展《银行保险机构大股东行为监管办法（试行）》、《银行保险机构关联交易管理办法》等监管新规的月度解读会
- 开展全板块《金融机构反洗钱合规关注点与案例解析》、《资管产品中管理人的责任类型及案例分析》等培训
- 组织召开《中央企业合规管理办法》宣贯培训会议
- “中航产融人才成长中心”上线商网办公平台，并组织开展法律合规专题学习课程

风险管控

2022年防范化解重大经济金融风险是中央经济工作重点，金融监管在总体方向上仍然延续稳健思路，发展和规范并重，持续推进重点领域风险化解处置。本年度我们全面推动风险管控前移，完善事前风控体系；开展深入专项研究，做实风险管理第二道防线；全面落实合规强化年各项工作，助力企业合规高质量发展；深度推进业法融合，为优化法律合规管理工作提供有力支撑；开展经营业务合规管理风险排查。

► 风险管理架构

中航产融建立了由董事会风险管理与合规委员会、风险管理执行机构、风险管理监督机构组成的风险管控架构，实现了从公司层面到各业务流程层面的“决策-执行-监督”的组织约束机制。2022年，中航产融规范委员会职责，强化公司治理体系中风控、合规管理责任的落实。



中航产融董事会作为风控、合规工作的最高决策机构，下设风险管理与合规委员会，协助董事会履行风控、合规管理职能。已印发《中航工业产融控股股份有限公司董事会风险管理与合规委员会议事规则》（中航产融规[2021]2号），规范委员会职责，强化公司治理体系中风控、合规管理责任的落实。2022年风险管理与合规委员会审议通过了《2021年度合规管理报告》、《中航产融2021年度内部控制体系报告》及2022年度重大风险评估结果。

➤ 全面风险管理体系

2022年，中航产融延续采用“1257”全面风险管理体系，即搭建1个数字化风控平台、构建2级风险管控架构、选取5大风控管理工具、覆盖7大主要风险类别。



数字化风控平台

推进风控数据中台I期建设，通过梳理所属单位关键风控指标，确立数据标准等方式，完成I期系统建设并顺利上线；启动数据中台II期和风控中台I期规划，推动系统功能不断完善。



两级风险管控架构

中航产融风控体系+所属单位风控体系；厘清两级风险管控职责边界，界定管控尺度，明确“放”、“管”、“服”管控要求。



五大风控管理工具

主要金融风险清单+关键风险监测指标+大额风险暴露+授信协调+风险隔离与关联交易；明确风险管理工具使用路径与方法。



七大主要风险类别

资产安全风险(信用风险、集中度风险、市场风险)+操作风险+流动性风险+声誉风险+法律合规风险+信息科技风险+战略风险。

➤ 风控制度体系

2022年中航产融进一步完善了风控制度体系。一是我们结合中航产融全面风险管理规定和各所属单位风险管理实践，借鉴业内优秀范例，对中航产融信用风险和流动性风险管理指引进行了修订，确立风险识别、计量、评估、防范和报告的全生命周期的管控体系；二是我们组织所属单位完成分类业务指引的迭代工作，并开展评议，对指引在实际工作中的指导性和可操作性，以及对业务指引中业务标准、流程和风险管控措施的落实情况开展了检查。

中航产融 | 2022年金融业务风险问题专项治理

2022年，中航产融深入贯彻落实国资委、集团公司关于“金融业务风险问题专项治理”工作部署，通过自查排查方式开展专项治理工作，组织本部及所属8家金融子企业开展了专项排查，针对风险问题逐一制定了处置化解方案和整改闭环措施，并形成专项自查报告。同时，我们聘请第三方机构，针对中航信托、中航租赁以及中航资本国际三家重点单位进行现场深入检查，并形成相应的专项报告。



铸牢信息安全屏障

信息安全是企业数字化转型过程中不可忽视的问题，对于企业发展有不可估量的影响。2022年，中航产融致力于从优化信息安全管理组织架构、完善信息安全制度体系建设、拓展信息安全管理实践三个方面，巩固企业信息安全管理水平，保障金融数据安全。

信息安全管理组织架构

2022年，中航产融优化了网络安全和信息化工作领导小组架构，将总经理、党委副书记和分管金融科技部的副总经理纳入副组长范畴中，并始终坚持中航产融党委的领导，全面部署、协调、推进和督查有关信息安全工作的各项事务。

信息安全制度体系

2022年，中航产融严格遵守《网络安全法》《国家数据安全法》等法律规定，完善了《信息安全管理办法》《数据安全管理办法》《网络与信息安全事件应急预案》《数字化工作管理规定》等内部制度。

《网络与信息安全事件应急预案》对信息安全事件进行了分类和分级，明确了管理机构和信息安全联系人，规定了中航产融和各所属单位信息安全事件报送原则、报送主体、报送归口管理部门、报送时限、报送流程和应急响应等规范要求。



数据采集

- 加强了线上、线下采集环节管控，规范了数据采集格式、采集流程和采集方式，制定了采集授权、采集日志、人工采集、真实性验证、数据加密、个人信息采集等6项安全规则



数据传输

- 分为内部网络传输、运营商网络传输、物理介质传输等三种方式。制定了传输工具、传输网络、安全域、身份认证、安全算法、敏感数据传输、缓存清除、传输技术、物理介质传输等12项安全规则



数据存储

- 制定了分级分域存储、加密存储、存储介质等3项安全规则



数据使用

- 制定了数据访问、数据导出、数据加工、数据展示、开发测试、数据共享等6个场景共17项安全规则



数据备份与恢复

- 制定了11项安全规则

信息安全管理实践

2022年，中航产融针对信息安全和隐私保护落实了多项具体实践。我们采用安全事件全员识别、全员报送机制，与系统运维团队充分协作，利用安全监控平台对网络和信息系统运行状况进行实时监测，一旦出现异常监控平台会自动通报信息，确保第一时间发现和解决问题。我们根据《网络与信息安全事件应急预案》相关要求，于2022年2月17日开展ECS跨集群冷迁移应急演练活动。

* 2022年度中航产融旗下多家所属单位获取相关等级认证

中航租赁：

航E租系统、新能源业务管理平台、航运业务管理平台、人力资源管理信息系统获得等保二级备案证明；公司核心业务系统和办公OA系统完成等保三级年度复测。





中航信托：

新增财富系统、资管系统、鲲鹏管家系统、产业金融中小企业服务平台系统、通用航空创新创业大赛网站、视频会议系统三级等保备案测评。



中航证券：

集中交易系统、网上交易系统完成信息系统安全等级保护三级定级和备案；新意法人结算系统、全面风控系统、门户网站系统、OA办公自动化系统完成信息系统安全等级保护二级定级和备案。



中航安盟：

办公系统、公司官网系统、邮箱系统为安全保护等级第二级备案；财务系统、互联网业务平台系统为安全保护等级第三级备案。



中航产融 | 着力打造网络安全防御体系

中航产融组织所属单位逐级签署《网络安全责任状》，层层压实网络安全主体责任，层层传导网络安全防护压力，并组建中航产融网络安全工作联合团队，大力发挥党组织在网络安全工作中的领导作用，协同各版块，形成了威胁情报共享共用，防护措施互学互鉴，防御体系联防联控的机制。本年度未发生重大网络安全事件。

此外，中航产融及所属单位积极参与国家2022网络安全攻防实战演习，防护成功率高达99.74%；研究制定冬奥会、两会、二十大、进博会等国家重要活动时段网络安全工作保障方案；指导开展年度网络安全宣传周活动，全方位、多角度、体系化宣传“网络安全为人民、网络安全靠人民”的主题思想，普及网络安全知识，不断提升中航产融全员网络安全防护意识。



中航信托 | 数据安全全生命周期管理

2022年，中航信托新增《中航信托股份有限公司数据全生命周期安全管理规范》，进一步完善信息科技治理体系。同时，将业务连续性指标纳入信息安全风险管控，持续完善统一的运维监控平台，完成对IT基础设施可用性、应用系统健康度的监控预警。

2022年9月，中航信托开展全员线上网络安全教育培训，并邀请省公安厅网络安全保卫总队专家开展线下网络安全知识讲座，参与人数共计776人。

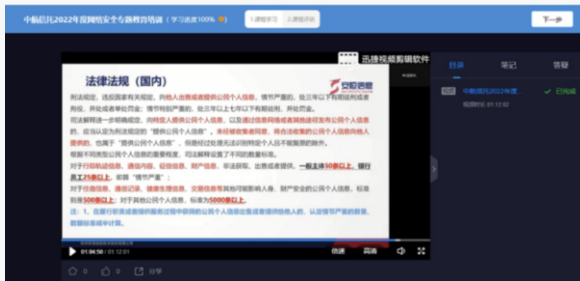

中航证券 | 网络边界防护安全培训

2022年11月，中航证券开展了网络边界防护安全培训，普及了安全区域边界的概念，解读了《网络安全等级保护制度2.0》标准相关内容，并介绍了目前公司网络边界安全防护系统和工具，包括网络边界安全防护拓扑、微步在线安全威胁感知系统、动态防御系统、下一代七层防火墙等，拓宽了全员网络边界安全的知识，提升了网络安全防护的意识。



中航安盟 | 信息安全管治提升

中航安盟积极开展网络安全监测、检查和测试，包括系统上线前检查、收到威胁情况报时检查、每季度规模性检查、系统安全渗透测试等。

安全检查方面，2022年中航安盟共开展检查60余次，发现应用系统安全高风险点40多处，涉及数据泄露点、越权、弱口令等；基础设施类安全问题16类，主要包括使用过期中间件数据库版本、使用默认口令、反序列化漏洞、配置泄露等问题。截止本年度末，相关问题大部分已整改，涉及系统开发改造的问题也在逐步有序地开展修复工作，无法及时修复的高危险漏洞已采取规避措施，降低风险等级，全方位完善和优化信息安全系统，以适应新的安全形势。

安全演练方面，2022年中航安盟在全辖开展为期7天的“以攻促防，以练代战”网络钓鱼主题演练，共计发起网络钓鱼攻击1,058次，攻击成功57次，并以此为基础开展了全辖的网络安全培训。此外，在国资委与公安部组织的护网演练期间，中航安盟共封锁攻击IP地址5,204个，拦截阻断攻击20万余次，未发生攻破事件。

安全测试方面，中航安盟分别对公司官网、微信门店、微信自助理赔及精友系统开展了渗透测试，并针对测试中发现的系统高危安全问题，及时制定加固方案及防护建议，切实保障中航安盟各平台系统的安全状况。





附录

- 总结与展望
- 关键绩效
- 指标索引
- 意见反馈

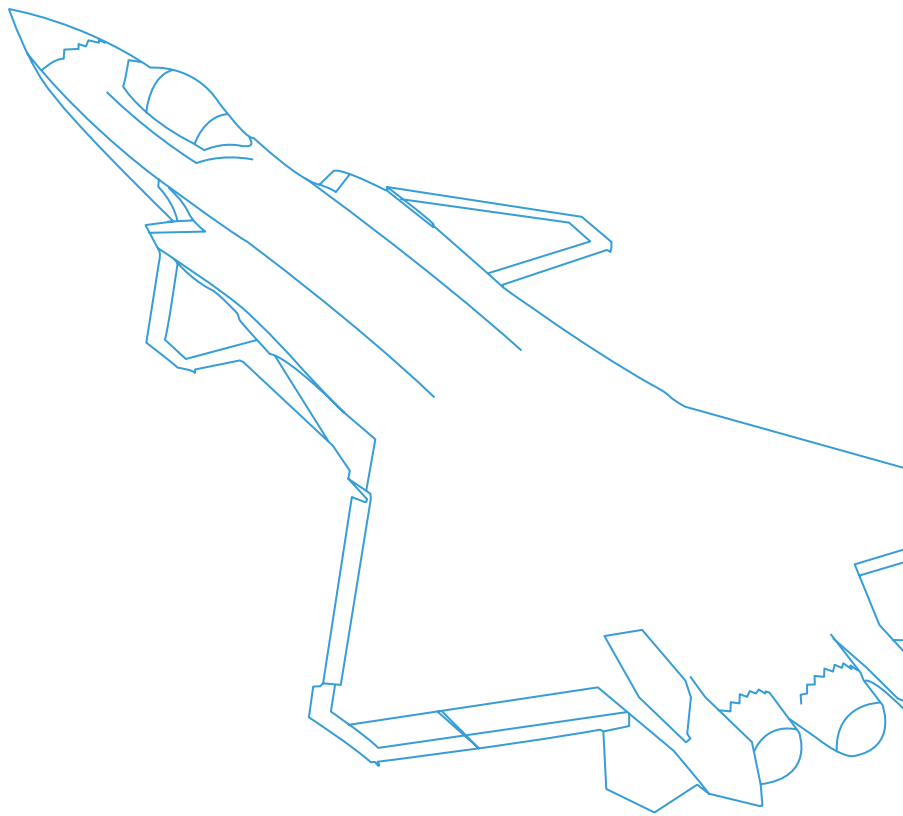



总结与展望

立足新起点，迈上新征程

2023年是全面贯彻落实党的二十大精神开局之年，亦是“十四五”规划承上启下的关键之年，同时也是中航产融构建新发展格局的攻坚之年。志不求易者成，事不避难者进。中航产融将持续践行国企担当，以实干创佳绩，在新的一年里谱写发展新篇章。

坚守初心，航空强国开新篇

中航产融始终坚守服务航空主责主业、深化产融结合的使命，在推动航空科技自立自强上奋勇攀登，在促进航空工业高质量发展上积极作为。2023年，中航产融将继续聚焦探索服务航空主业新模式，引导优质资源流向产业链关键环节，推动形成民机产业发展新势能，全力开创服务航空强国建设新局面。

转型创新，稳中求进谋发展

中航产融追求的高质量发展是低风险的、可持续的、创造价值的。2023年，中航产融将牢牢树立底线思维，在坚决守住不发生系统性风险的发展底线基础上，牢牢把握动能转换主攻方向，保障战略牵引“不偏航”，不断优化金融业务布局，做强产业相关业务，提升战略客户体系化服务能力，全面提升服务产业体系现代化水平，深度激发高质量发展新动能。

聚焦“双碳”，打造核心竞争力

2023年，中航产融助力集团公司坚定接力党中央、国务院生态文明建设战略决策部署“第一棒”，继续落实“双碳”战略部署，推进航空工业新能源高质量发展，推进中航碳资产顺利展业，树立碳资产管理品牌，继续做好绿色投资、绿色信贷、绿色信托、绿色租赁、绿色保险等绿色金融业务，有力支撑国家如期实现碳达峰、碳中和。

奋斗成就梦想，实干创造未来

2023年，中航产融将更加紧密地团结在以习近平同志为核心的党中央周围，在集团党组的正确领导下，深刻理解“高质量发展”主题和“兴装强军”首责，坚持自信自强、守正创新，保持奋进者的踔厉奋发，坚守担当者的不舍昼夜，迈出实干者的铿锵步伐，携手创造航空强国建设新辉煌！



关键绩效

经济绩效	单位	2022年	2021年	2020年
总资产	万元	48,858,513.72	45,693,112.56	37,959,509.55
营业总收入	万元	1,815,491.77	1,908,439.48	1,834,082.71
归属于上市公司股东的净利润	万元	168,036.56	447,106.63	327,409.73
归属于上市公司股东的净资产	万元	3,988,651.70	4,157,833.60	3,985,205.23
基本每股收益	元/股	0.19	0.51	0.37

环境绩效	单位	2022年	2021年	2020年
支持绿色产业发展的项目个数	个	225	191	134
支持绿色产业项目的资金总量	万元	3,917,042.20	4,044,089.88	2,414,529.13
ESG资产管理规模	万元	829,064.64	412,497.55 ¹⁵	100,264.89
人均综合能耗	吨标准煤/人	0.45	0.17	0.16
人均耗水量	吨/人	9.50	4.55	5.96
人均温室气体排放量	吨CO ₂ e/人	1.68	0.8	0.74

15. 2021年中航租赁制定《ESG项目分类标签》，完善对绿色产业支持项目数据口径，因此相关数据增长明显



社会绩效	单位	2022年	2021年	2020年
员工总数	人	5,067	4,995	4,885
女性员工占比	/	46.50%	46.79%	46.39%
总流失比率	/	12.43%	13.22%	11.97%
员工平均受训时数	小时/人	98.05	42.05	55.33
乡村振兴总投入	万元	845.99	230.18	620.65
公益投入总额	万元	597.42	1,149.4	1,316.22
服务中小企业的项目数量	个	775,828	182,575	77,888
服务中小企业的资金总额	万元	9,491,373.69	4,640,101.82	5,595,986.41
服务中部地区的项目数量	个	579	432	335
服务中部地区的项目资金总额	万元	7,501,296.61	6,502,379.88	11,796,652.04
服务西部地区的项目数量	个	389	524	385
服务西部地区的项目资金总额	万元	6,708,882.11	7,398,312.26	10,483,522.82
普惠保险产品/服务个数	个	204	166	289
普惠保险金额	万元	11,941,615	12,183,994	11,397,355.50



指标索引

章节		GRI	CASS-ESG 5.0
关于本报告		GRI 2-2,3	P1.2,1.3; P4.4; G3.7
董事长致辞		GRI 2-22	P2.1,2.2
责任聚焦			P3.1
家国为怀, 成就产业与人	公司概况	GRI 2-1	P4.1
	公司文化		P4.2
	党建引领		P4.2
	公司战略布局	GRI 2-6	P4.3
	ESG战略	GRI 2-9,11,12,13,14,17,22,29 GRI 3-1,2,3	G2.1,2.2,2.3,2.4; G3.1,3.2,3.3,3.4,3.5,3.6,3.9
	社会认可	GRI 2-28	G3.11
推进“双碳” 治理	绿色治理	GRI 201-2	G3.11
	气候应对战略	GRI 201-2	G3.11
	气候风险与机遇	GRI 201-2	G3.11
	气候目标与行动	GRI 2-28;GRI 302-1,3,4; GRI 305-1,2,4,5	E1.2,1.7; E2.2,2.3,2.4,2.5,2.11,2.14; E5.4,5.5,5.6,5.7; V2.7; V4.1,4.2,4.4



章节	GRI	Cass-ESG 5.0	
坚持顾客之上, 力促转型创新	立足航空服务实体	GRI 201-1; GRI 203-1,2	V1.1,1.2,1.3,1.4; V2.5,2.6,2.8
	深入推动金融创新	GRI 203-1	V2.3
	倾力打造优质服务	GRI 417-1,2	S5.1,5.3,5.5,5.7
	全力守护客户权益	GRI 418-1	S5.6
勇挑担当之责, 赋能美好社会	赋能员工全面成长	GRI 2-7,19;GRI 401-1,2; GRI 403-1,5,6,9; GRI 404-1; GRI 405-1; GRI 408-1;GRI 409-1	S1.1,1.2,1.3,1.6,1.7,1.10; S2.1,2.2,2.4; S3.1,3.4,3.5,3.6,3.7,3.11
	持续深耕普惠金融	GRI 203-1	V1.1,1.2,1.3,1.4; V3.3
	践行共同富裕理念	GRI 201-1;GRI 203-1; GRI 413-1	V1.1,1.2,1.3,1.4; V3.3
	投身社会公益事业	GRI 413-1; GRI 415-1	V1.1,1.2,1.3,1.4; V3.4,3.5,3.6,3.7
厚植治理根基, 确保行稳致远	提升公司治理效能	GRI 2-27;GRI 405-1	G1.1,1.2
	恪守诚信经营之道	GRI 205-1,2,3	G1.6,1.7,1.8,1.9,1.10,1.11
	固守风险管控底线	GRI 2-25	G1.3,1.4
	铸牢信息安全屏障	GRI 418-1	
附录	总结与展望		A1
	关键绩效	GRI 302-3;GRI 305-1,2,4; GRI 201-1;GRI 404-1	E2.2,2.3,2.11; E5.5,5.6,5.7; S2.4; A2
	指标索引		A4

意见反馈

为了不断改进中航产融的环境、社会责任和公司治理管理工作，我们希望得到您的意见反馈，这将成为我们提升ESG管理工作的重要依据。衷心感谢您在百忙中对本报告和2023年度报告主题、议题提出宝贵建议。

您的信息

姓名

单位

电话

邮箱

意见反馈二维码



您的意见

1.您对2022年度中航产融ESG报告总体评价：

很好 较好 一般 较差 很差

2.您认为2022年度中航产融ESG报告披露的信息：

非常丰富 较丰富 一般 较少 很少

3.您认为2022年度中航产融ESG报告披露信息质量：

很高 较高 一般 较低 很低

4.您希望2022年度中航产融ESG报告需要丰富的呈现形式：

管理思路阐述 图表数据 案例 专题 图片

5.在2023年度中航产融ESG报告中，您希望增加的议题：

经济增长类，具体是

环境保护类，具体是

社会进步类，具体是

其他类，具体是

AVIC



中航工业产融控股股份有限公司

AVIC INDUSTRY-FINANCE HOLDINGS CO.,LTD.

地址：中国北京市朝阳区望京东园四区2号楼中航产融大厦

邮编：100102

电话：86-10-65675160

传真：86-10-65675161

官网地址：www.avicindustry-finance.com

